



SOLUCIONES QUE TRABAJAN POR EL AGUA DEL FUTURO

---

## FICHA TÉCNICA X-PRE PRE-TRATAMIENTO



# Tabla de contenido

<b>CRIBADO</b>	<b>3</b>
X-RAKE / X-H.RAKE	4
X-ARC	6
X-DRUM	8
X-STEP	10
S-SC / S.MINI / TS-TSC	12
VS-VCS	16
X-SRD / X-SRD.D	18
X-NT.DRUM	20
X-BAR / X-BASKET	22
<b>COMPACTADORES DE REJILLA</b>	<b>24</b>
X-S.COMP	25
X-COMP	27
<b>TRATAMIENTOS COMBINADOS</b>	<b>29</b>
SET 1	30
SET 2	32
SET 3	33
MINI.SET 2 / MINI.SET 3	35
<b>TRATAMIENTO DE ARENAS</b>	<b>37</b>
X-GC / X-GC.CONE	38
X-G.WASH	40
X-VORTEX	42
<b>APLICACIONES PARA FOZAS SÉPTICAS</b>	<b>44</b>
SEP 1	45
SEP 2 Y 3	47

Documento controlado:

WWS-FT-X-PRE-001-R000

Adaptado por:

J.A

Fecha adaptación:

6/1/2026

Revisado por:

J.P

Fecha de revisión:

30/1/2026



<https://waterwises.com/>

Página:

2

# CRIBADO

Las imágenes, fotos, descripciones y dimensiones en este catálogo son netamente indicativas. Water Wise Services se reserva el derecho de hacer modificaciones a los modelos en cualquier momento sin aviso previo, en caso de que se considere pertinente mejorarlos o por cualquier otra motivación, sean constructivas o comerciales.



# REJILLAS AUTOLIMPIANTES DE BARRAS X-RAKE / X-H.RAKE

## DESCRIPCIÓN

La rejilla vertical de barras está diseñada para realizar una separación gruesa de los residuos sólidos presentes en las aguas residuales, tanto de origen doméstico como industrial.

La aplicación estándar de esta máquina prevé su instalación en canales de hormigón armado, donde se fija lateralmente.



## CARACTERÍSTICAS DE CONSTRUCCIÓN

CONCEPTO	ESPECIFICACIÓN
Estructura general	Construcción en acero inoxidable para garantizar alta resistencia mecánica, durabilidad y operación continua en ambientes húmedos y corrosivos. La parte emergida del canal está protegida mediante marco de acero inoxidable.
Superficie filtrante	Sistema de filtración con separación variable entre 6 y 40 mm, diseñado para retener sólidos de tamaño superior a la luz seleccionada, permitiendo el paso del agua filtrada.
Sistema de transporte y limpieza	Los residuos retenidos son elevados, transportados y descargados mediante peines de acero inoxidable que limpian simultáneamente la zona de filtración. Peines montados sobre soportes de acero inoxidable y fijados a una cadena de acero inoxidable. En la zona de descarga, un rascador elimina los residuos y limpia los peines.
Sistema de accionamiento	Accionamiento mediante motorreductor, diseñado para asegurar funcionamiento continuo, eficiente y confiable del sistema de transporte y limpieza.
Materiales de fabricación	Acero inoxidable AISI 304 o AISI 316, seleccionados según las condiciones del proceso y los requerimientos del proyecto.

## ESPECIFICACIONES DE LA REJILLA AUTOLIMPIANTE DE BARRAS

MODELO	400	600	800	1000	1200	1400	1600	1800	2000	2200	2400	2600	2800	3000
Ancho del canal (Lc)	400	600	800	1000	1200	1400	1600	1800	2000	2200	2400	2600	2800	3000
Altura del canal	Variable													
Altura de la sección de barras* (Hc)	600	600	600	800	800	800	800	800	1300	1300	1300	1300	1300	1300
Dimensiones de las barras	40x8	40x8	40x8	40x8	40x8	40x8	40x8	40x8	40x10	40x10	40x10	40x10	40x10	40x10
Altura de descarga** (Hd)	2300	2300	2300	2500	2500	2500	2500	2500	3000	3000	3000	3000	3000	3000

Documento controlado:

WWS-FT-X-PRE-001-R000

Adaptado por:

J.A

Fecha adaptación:

6/1/2026

Revisado por:

J.P

Fecha de revisión:

30/1/2026



<https://waterwises.com/>

Página:

4

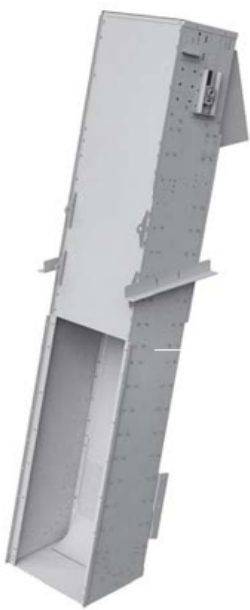

X-H.RAKE

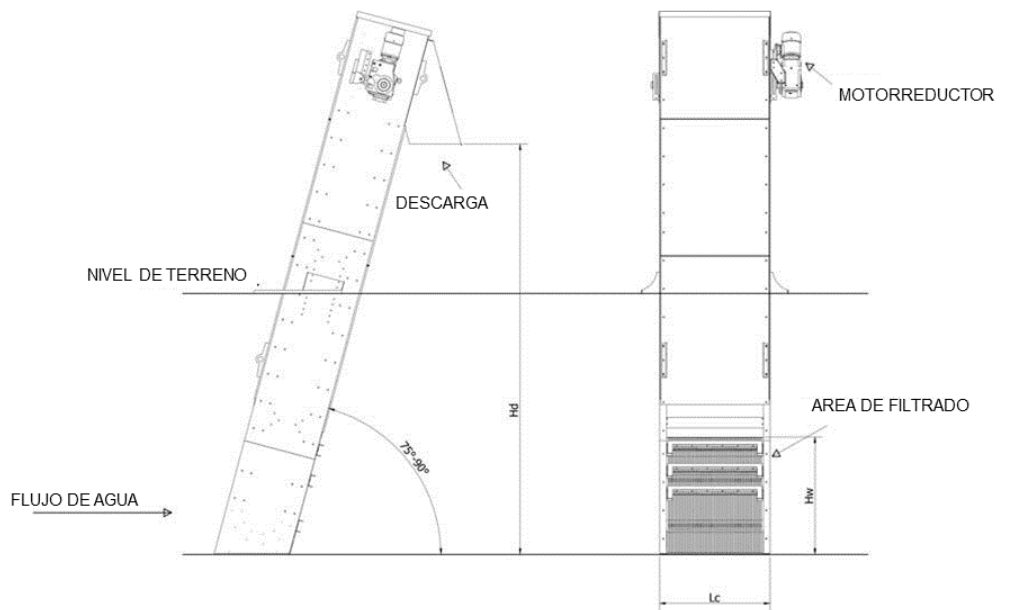

INTERACTÚA  
CONMIGO



Documento controlado:

WWS-FT-X-PRE-001-R000

Adaptado por:

J.A

Fecha adaptación:

6/1/2026

Revisado por:

J.P

Fecha de revisión:

30/1/2026



<https://waterwises.com/>

Página:

5

# REJILLA DE ARCO AUTOMÁTICA X-ARC

## DESCRIPCIÓN

La rejilla de arco automática puede instalarse directamente en canales de pequeño y mediano tamaño para realizar un cribado grueso. El material retenido es recogido por los peines de limpieza y transportado lentamente a través de los orificios. Luego, es elevado y depositado en un contenedor aguas abajo de la rejilla o eliminado mediante un transportador de banda.

La protección contra sobrecargas se puede realizar mediante dispositivos dinamométricos o limitadores electrónicos de corriente.

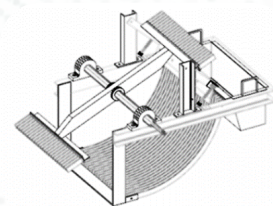

## CARACTERÍSTICAS DE CONSTRUCCIÓN

CONCEPTO	ESPECIFICACIÓN
Estructura	Bastidor fabricado en perfiles doblados o tubulares, diseñado para garantizar rigidez estructural y operación continua.
Rejilla	Rejilla formada por barras cortadas por plasma, con dimensiones adecuadas al proceso y espaciado disponible entre 15 y 50 mm.
Sistema de barrido	Brazos rotativos de sección tubular o cuadrada, montados sobre soportes integrados en el bastidor principal.
Sistema de limpieza	Peines de limpieza fabricados en acero inoxidable o polizeno autolubricante; cuchilla rascadora para limpieza automática de los peines, con bastidor en acero inoxidable y perfil rascador en polietileno reemplazable.
Sistema de accionamiento	Accionamiento mediante motorreductor de tornillo sin fin, diseñado para operación continua y confiable.
Material	AISI 304 / AISI 316 / Acero al carbono bajo requerimiento

## ESPECIFICACIONES DE LA REJILLA DE ARCO AUTOMÁTICA

Especificación	Unidad	Valor
Ancho del Canal	mm	300 - 3000
Altura del Canal	mm	800 - 1800
Diámetro	mm	1000 - 3000
Longitud Máxima	mm	Diámetro + 300
Espaciado de la Rejilla	mm	5 - 50
Caudal Máximo	m <sup>3</sup> /h	0 - 12000
Potencia Instalada	kW	0,18 - 4,00

Documento controlado:

WWS-FT-X-PRE-001-R000

Adaptado por:

J.A

Fecha adaptación:

6/1/2026

Revisado por:

J.P

Fecha de revisión:

30/1/2026



<https://waterwises.com/>

Página:

6

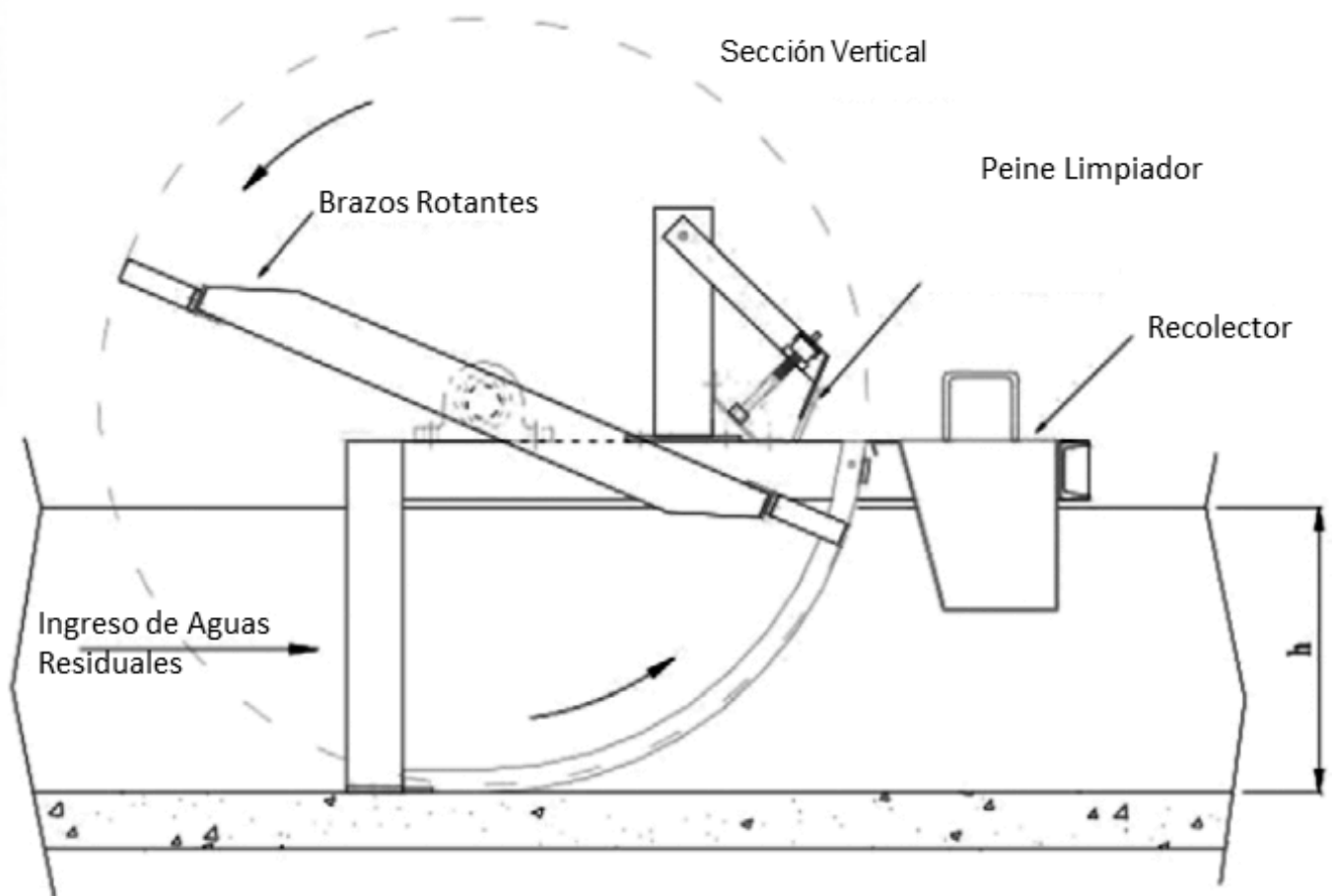

Documento controlado:

WWS-FT-X-PRE-001-R000

Adaptado por:

J.A

Fecha adaptación:

6/1/2026

Revisado por:

J.P

Fecha de revisión:

30/1/2026



<https://waterwises.com/>

Página:

7

## REJILLA DE TAMBOR ROTATIVO X-EXT.DRUM

### DESCRIPCIÓN

La reja de tambor rotativo realiza una microfiltración fina y se instala aguas arriba de las plantas de tratamiento de pequeñas y medianas dimensiones. El flujo encuentra la superficie de la reja de tambor rotativo perpendicularmente a la dirección del orificio entre las barras. Mientras el líquido filtrado pasa a través de los orificios de la reja y se descarga en un depósito debajo del cilindro, los sólidos quedan atrapados en la superficie del cilindro y, mediante la fricción de la cuchilla desviadora, son conducidos a un contenedor específico. Las barras del cilindro tienen forma de cuña, lo que permite el flujo ininterrumpido de presión hidráulica, reduciendo al mínimo el riesgo de acumulación de sólidos que puedan causar obstrucciones. La protección contra sobrecargas puede estar compuesta por dispositivos electrónicos que monitorean el consumo del motor.



### CARACTERÍSTICAS DE CONSTRUCCIÓN

CONCEPTO	ESPECIFICACIÓN
Cámara de alimentación	Cámara con vertedero de seguridad, diseñada para distribuir las aguas residuales y cubrir uniformemente todo el ancho del cilindro de filtración.
Cilindro de filtración	Cilindro compuesto por perfil especial enrollado en espiral alrededor de una estructura de barras longitudinales, que garantiza rigidez y eficiencia de filtración.
Sistema de limpieza	Cuchilla desviadora fabricada en material antidesgaste, que ejerce presión constante sobre el cilindro mediante pistones de gas; sistema de contralavado integrado mediante dispositivo instalado en el cilindro filtrante.
Superficie filtrante	Espaciado disponible entre 0,25 y 6 mm con perfil tipo wedge wire o superficie perforada con luz entre 1 y 6 mm, según requerimientos del proceso.
Sistema de accionamiento	Accionamiento mediante motorreductor de tornillo sin fin para operación continua y confiable.
Configuración estándar	Acero inoxidable AISI 304/316.

### ESPECIFICACIONES DE LA REJILLA DE TAMBOR ROTATIVO

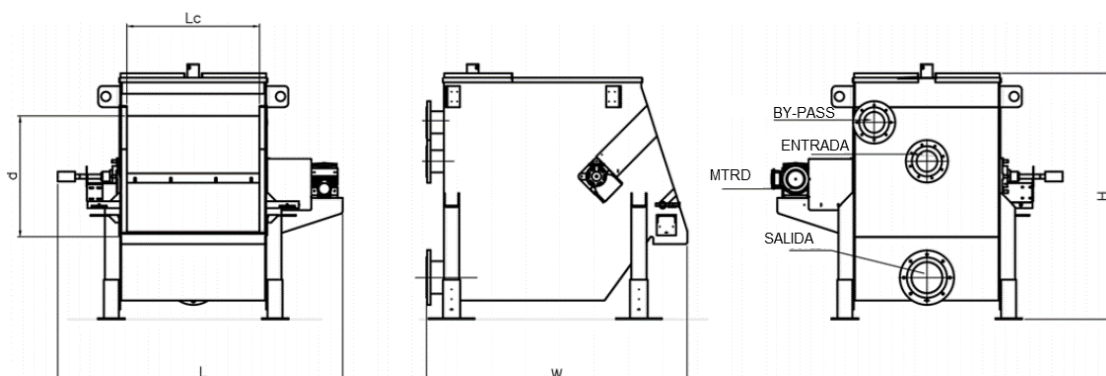

Documento controlado:

WWS-FT-X-PRE-001-R000

Adaptado por:

J.A

Fecha adaptación:

6/1/2026

Revisado por:

J.P

Fecha de revisión:

30/1/2026



<https://waterwises.com/>

Página:

8

MODELO	300x800	600x500	600x1000	600x1300	600x1500	900x2000	900x3000
Altura máx. (H) [mm]	715	1100	1100	1100	1100	2300	2300
Anchura máx. (W) [mm]	615	1250	1250	1250	1250	1650	1650
Longitud máx. (L) [mm]	1380	1750	2550	2450	2750	3100	4100
Longitud del tambor (Lc) [mm]	800	500	1300	1200	1500	2000	3000
Diámetro del tambor (d) [mm]	323	628	628	628	628	914	914
Diámetro de entrada DN	80	100	150	200	250	300	400
Diámetro de bypass DN	80	100	150	200	250	300	400
Diámetro de salida DN	100	150	200	250	300	350	500
Potencia instalada [kW]	0,25	0,37	0,55	0,55	0,75	1,1	1,5

Datos referidos a la máquina compacta

		Caudal de tratamiento** [m³/h] por apertura de la rejilla de tambor (Lc)							
Lc		0,25 mm	0,5 mm	0,75 mm	1 mm	2 mm	3 mm	5 mm	6 mm
Modelo	500	35	60	90	110	165	200	240	250
	1000	70	125	170	200	330	400	480	500
	1200	80	140	180	240	350	400	480	520
	1500	100	200	250	320	500	600	680	730
	2000	140	250	330	420	620	750	900	1000
	3000	310	550	700	950	1390	1650	2000	2100

\*\*Los valores de caudal corresponden al perfil de alambre en cuña (wedge wire)



Documento controlado:

WWS-FT-X-PRE-001-R000

Adaptado por:

J.A

Fecha adaptación:

6/1/2026

Revisado por:

J.P

Fecha de revisión:

30/1/2026



<https://waterwises.com/>

Página:

9

## REJILLA DE ESCALONES X-STEP

### DESCRIPCIÓN

La rejilla de escalones es una rejilla de limpieza mecánica, ideal para la entrada de plantas de tratamiento de aguas residuales, estaciones de bombeo y estructuras de captación de agua. Está compuesta por un bastidor de acero inoxidable con una superficie filtrante de láminas fijas y móviles. La separación entre estas láminas forma la sección de filtración. El bastidor se instala en el canal con un ángulo de inclinación de 55°.

El agua residual fluye a través del área de filtración, donde los residuos son atrapados y elevados por una cadena. Luego, los residuos se eliminan de la zona de filtración y se descargan



### CARACTERÍSTICAS DE CONSTRUCCIÓN

CONCEPTO	ESPECIFICACIÓN
Bastidor	Acero inoxidable AISI 304 o AISI 316
Potencia instalada	0,55 a 2,2 kW
Espaciado	3 mm o 6 mm
Cadena	Acero galvanizado o acero inoxidable AISI 304 / AISI 316
Láminas	Acero inoxidable AISI 304 / AISI 316
Velocidad de operación	6 m/min
Ancho de canal	400 a 2000 mm
Inclinación estándar	55°

### ESPECIFICACIONES DE LA REJILLA DE ESCALONES

MODELO	400	600	800	1000	1200	1400	1600	1800	2000
Altura del Canal [mm]	400	600	800	1000	1200	1400	1600	1800	2000
Ancho del Canal [mm]	400	600	800	1000	1200	1400	1600	1800	2000
Altura de descarga desde el suelo [mm]	700	700	700	700	700	700	700	700	700
Potencia instalada [Kw]	0,55	0,55	0,75	1,1	1,1	1,1	1,5	1,5	2,2
Espaciado [mm]	3-6	3-6	3-6	3-6	3-6	3-6	3-6	3-6	3-6



Documento controlado:

WWS-FT-X-PRE-001-R000

Adaptado por:

J.A

Fecha adaptación:

6/1/2026

Revisado por:

J.P

Fecha de revisión:

30/1/2026



<https://waterwises.com/>

Página:

10

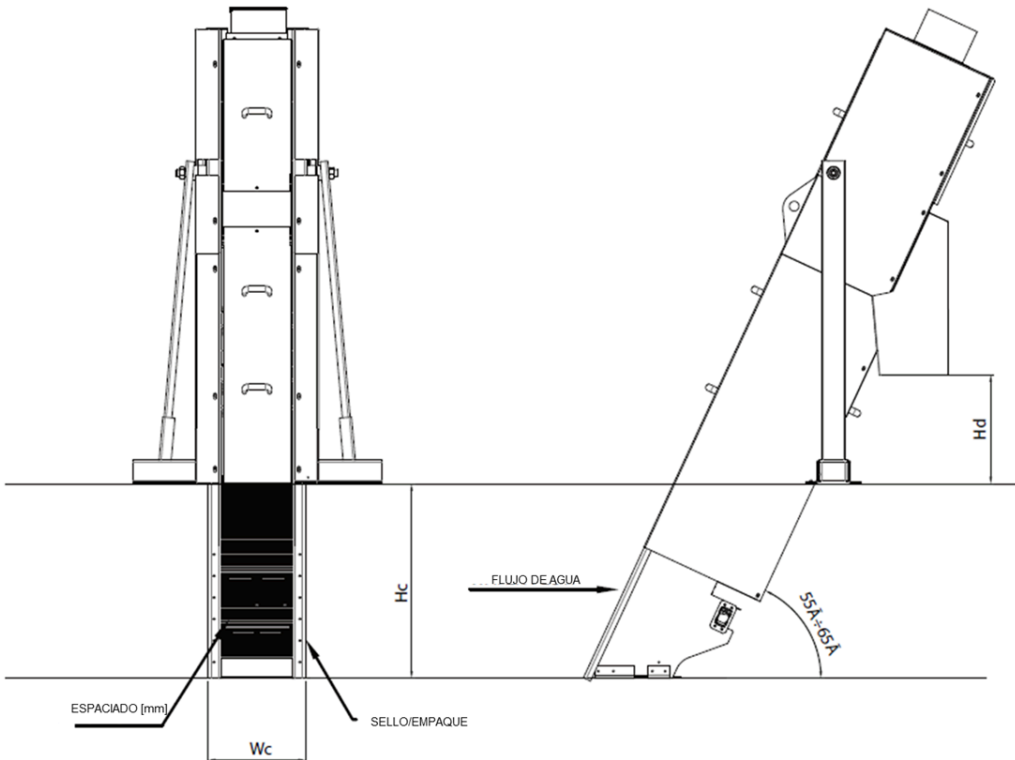

**INTERACTÚA  
CONMIGO**

Documento controlado:

WWS-FT-X-PRE-001-R000

Adaptado por:

J.A

Fecha adaptación:

6/1/2026

Revisado por:

J.P

Fecha de revisión:

30/1/2026



<https://waterwises.com/>

Página:

11

## FILTRO TORNILLO S / FILTRO TORNILLO COMPACTADOR SC

### DESCRIPCIÓN

Los filtrotornillos se utilizan para el pretratamiento de cualquier tipo de aguas residuales, tanto municipales como industriales. Según el tipo de aplicación, existen dos versiones disponibles:

- Filtrotornillo instalado directamente en el canal.
- Filtrotornillo con carcasa, que incluye bridas de entrada y salida del líquido y, opcionalmente, una rejilla lateral de bypass.



Para ambos modelos, se puede elegir la versión con o sin zona de compactación.

### CARACTERÍSTICAS DE CONSTRUCCIÓN

CONCEPTO	ESPECIFICACIÓN
Construcción y materiales	Fabricado en acero inoxidable AISI 304 o AISI 316 según requerimientos del proyecto. Tornillo sin eje en acero inoxidable AISI 304 / 316 o acero al carbono. Instalación estándar con inclinación de 35°, con opción hasta 48°.
Sistema de filtración	Tamiz en acero inoxidable con aperturas de 2 a 10 mm para perfil perforado o de 0,25 a 3 mm para perfil wedge wire. Limpieza mediante cepillos reforzados atornillados, fácilmente reemplazables. Operación confiable incluso con materiales fibrosos o alargados, evitando obstrucciones.
Sistema de lavado	Modelo estándar sin lavado en la zona de cribado y transporte. Incluye lavado en la zona de compactación (cuando aplica), controlado mediante válvula manual.
Personalización y adaptabilidad	Diseño personalizable para adaptarse a diferentes aplicaciones y condiciones de operación, garantizando alta funcionalidad según las necesidades del cliente.
Ventajas principales	Bajo costo de inversión inicial y mantenimiento reducido.

### ESPECIFICACIONES DEL FILTRO TORNILLO COMPACTADOR



Documento controlado:

WWS-FT-X-PRE-001-R000

Adaptado por:

J.A

Fecha adaptación:

6/1/2026

Revisado por:

J.P

Fecha de revisión:

30/1/2026



<https://waterwises.com/>

Página:

12

## Caudal [m³/h] por cribado del filtro tornillo compactador (Øm)

Øm	0,25 mm	0,5 mm	1 mm	2 mm	3 mm	5 mm	6 mm	7 mm	
Modelo	200	20	45	75	85	100	140	160	180
	300	35	60	90	105	125	162	198	220
	400	55	85	120	150	180	268	300	350
	500	120	190	265	310	320	396	435	480
	600	200	275	360	415	465	590	600	650
	700	290	370	530	670	740	950	980	1000

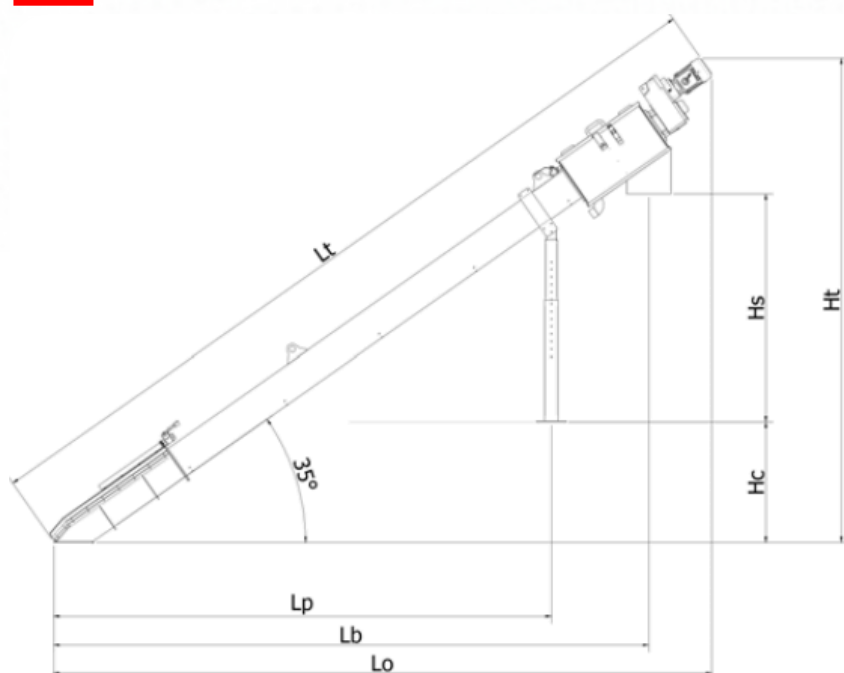

MODELO	S-SC 200	S-SC 300	S-SC 400	S-SC 500	S-SC 600	S-SC 700
Lt [mm]	5360	5355	5410	5420	5825	6165
Ht [mm]	2990	3340	3325	3330	3740	3940
Lo [mm]	4500	4500	4350	4365	4635	4900
Hs [mm]	1500	1500	1520	1525	1550	1550
Lb [mm]	3670	4000	3990	3990	4220	4480
Hc [mm]	800	800	800	800	800	1000
Lp [mm]	2685	2870	2870	2875	3360	3440
Wc [mm]	250	350	460	560	660	860

Documento controlado:

WWS-FT-X-PRE-001-R000

Adaptado por:

J.A

Fecha adaptación:

6/1/2026

Revisado por:

J.P

Fecha de revisión:

30/1/2026



<https://waterwises.com/>

Página:

13

## MINI FILTRO TORNILLO S.MINI

### DESCRIPCIÓN

Los MINI se utilizan para la separación sólido-líquido. Están equipados con un tamiz perforado o de tipo wedge wire, según la aplicación, seguido de una sección de transporte y una descarga que puede incluir un canal de evacuación o un sistema Longopac. Los residuos son transportados por un tornillo sin eje, que en la sección del tamiz está equipado con cepillos atornillados para mantener limpio el cestillo.

La máquina se instala generalmente con un tubo de entrada.



INTERACTÚA  
CONMIGO

### CARACTERÍSTICAS DE CONSTRUCCIÓN

CONCEPTO	ESPECIFICACIÓN
Tornillo sin eje	Acero al carbono pintado o acero inoxidable AISI 304 / AISI 316
Estructura	Acero inoxidable AISI 304 / AISI 316
Longitud	Variable, adaptable al diseño de la instalación
Tamiz	Perforado o tipo wedge wire
Limpieza del tamiz	Cepillos atornillados

### ESPECIFICACIONES DEL MINI FILTRO TORNILLO

Modelo	Caudal [m <sup>3</sup> /h]	DIMENSIONES PRINCIPALES							
		A [mm]	B [mm]	C [mm]	D [mm]	E [mm]	G [mm]	H [mm]	Diámetro de Entrada
S.MINI A	15-20	1700	910	168	1000	1440	440	1650	DN 100
S.MINI B	40-60	2500	1338	219	1470	2116	650	2420	DN 150

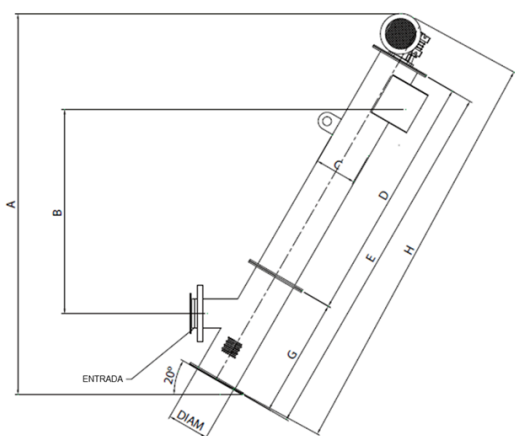

Documento controlado:

WWS-FT-X-PRE-001-R000

Adaptado por:

J.A

Fecha adaptación:

6/1/2026

Revisado por:

J.P

Fecha de revisión:

30/1/2026



<https://waterwises.com/>

Página:

14

# FILTRO TORNILLO CON TANQUE TS – COMPACTADOR CON TANQUE TSC

## DESCRIPCIÓN

El filtro tornillo es una solución eficaz para el pretratamiento de aguas residuales, ya sean municipales o industriales. La máquina se instala dentro de una tanque autoportante, generalmente con una inclinación de 35° respecto al nivel del suelo.



INTERACTÚA  
CONMIGO

## CARACTERÍSTICAS DE CONSTRUCCIÓN

CONCEPTO	ESPECIFICACIÓN
Tanque y componentes	Tanque autoportante equipado con tapa superior abatible con microinterruptor de seguridad, válvula de ventilación, tubo roscado de 1" para instalación de indicador de nivel (no incluido) y bridas de entrada y salida.
Materiales en contacto con el efluente	Todas las partes en contacto con el efluente fabricadas en acero inoxidable; brida de fijación en aluminio.
Zona de cribado	Tamiz en acero inoxidable con apertura de 2 a 10 mm para perfil perforado o de 0,25 a 2 mm para perfil wedge wire. Limpieza mediante cepillos reforzados fijados con pernos en el exterior del tornillo transportador; cepillos seccionados y fácilmente reemplazables.
Construcción del tornillo	Tornillo sin eje fabricado en acero inoxidable AISI 304 / 316 o en acero al carbono; gira dentro de un tubo de transporte revestido con barras antidesgaste atornilladas.
Instalación y fijación	Fijación al suelo mediante pernos de anclaje. Suministrado con bandas laterales de goma instaladas a ambos lados de la unidad.

## ESPECIFICACIONES DEL FILTRO TORNILLO CON TANQUE TS

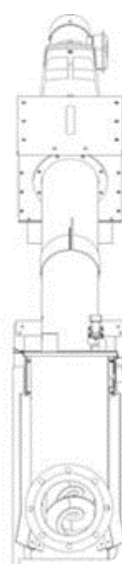
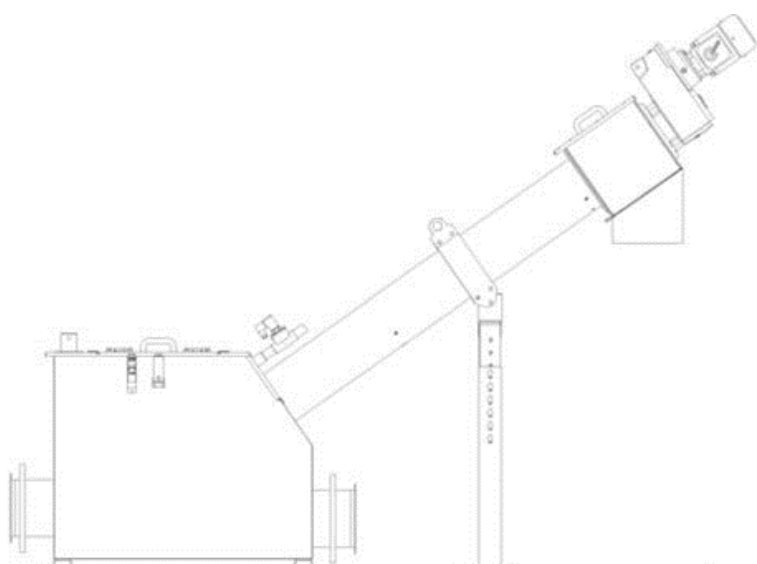

Documento controlado:

WWS-FT-X-PRE-001-R000

Adaptado por:

J.A

Fecha adaptación:

6/1/2026

Revisado por:

J.P

Fecha de revisión:

30/1/2026



<https://waterwises.com/>

Página:

15

## FILTRO TORNILLO VERTICAL VS – VERTICAL COMPACTADOR VSC

### DESCRIPCIÓN

Los filtro tornillos verticales se utilizan para el pretratamiento de aguas residuales, tanto municipales como industriales, y son especialmente adecuadas para su uso en estaciones de bombeo como protección de las bombas.



INTERACTÚA  
CONMIGO

Según la aplicación, es posible elegir la versión con o sin zona de compactación.

### CARACTERÍSTICAS DE CONSTRUCCIÓN

CONCEPTO	ESPECIFICACIÓN
Materiales de construcción	Acero inoxidable AISI 304 o AISI 316
Tornillo sin eje	Acero inoxidable (AISI 304 o AISI 316) o acero al carbono
Opciones de instalación	- Tipo abierto: instalado directamente en canal o pozo - Tipo cerrado/bridados: conectado a tubería de entrada de aguas residuales
Sistema de limpieza del tamiz	Cepillos reforzados y atornillados, fácilmente reemplazables cuando se desgastan
Alto rendimiento operativo	Funciona óptimamente incluso con residuos fibrosos o alargados, evitando atascos o bloqueos
Sistema de lavado	Incluido en el modelo estándar; lavado en zona de compactación controlado mediante válvula manual
Alta personalización	Adaptable a diferentes necesidades para mejorar la funcionalidad según la aplicación
Ventajas	Bajo costo de inversión inicial y mantenimiento reducido.

### ESPECIFICACIONES DEL FILTRO TORNILLO VERTICAL VS

		Caudal [m <sup>3</sup> /h] por cribado del filtro tornillo vertical (Øm)							
		0,25 mm	0,5 mm	1 mm	2 mm	3 mm	5 mm	6 mm	7 mm
Øm									
Modelo	200	50	100	112	212	250	350	375	450
	300	87	150	205	262	300	387	462	525
	400	137	212	300	375	450	650	700	875
	500	275	487	650	775	800	990	1050	1200
	600	500	687	900	1037	1150	1475	1500	1625
	700	725	925	1325	1675	1850	2300	2450	2500



Documento controlado:

WWS-FT-X-PRE-001-R000

Adaptado por:

J.A

Fecha adaptación:

6/1/2026

Revisado por:

J.P

Fecha de revisión:

30/1/2026



<https://waterwises.com/>

Página:

16

MODELO	Diámetro de Entrada (DN)	Altura Total (H) [mm]	Altura del Canal (Hc) [mm]	Altura de Descarga (Hd) [mm]	Altura de Entrada (Hi) [mm]
200	DN 200	5500	2900	1500	2100
300	DN 200	5500	2900	1500	2100
400	DN 300	5500	2900	1500	2200
500	DN 300	5500	2900	1500	2300
600	DN 500	5500	2700	1500	1800
700	DN 500	5500	2700	1500	1800

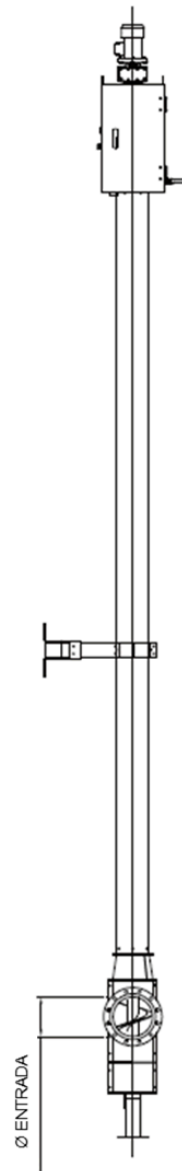
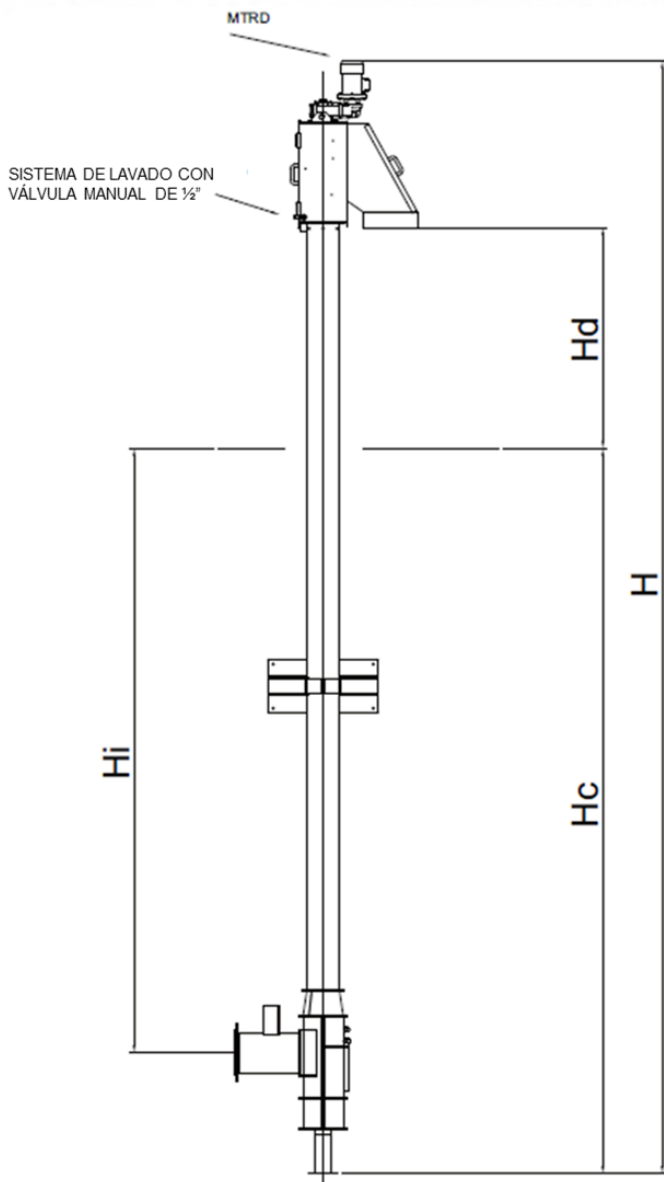

Documento controlado:

WWS-FT-X-PRE-001-R000

Adaptado por:

J.A

Fecha adaptación:

6/1/2026

Revisado por:

J.P

Fecha de revisión:

30/1/2026



<https://waterwises.com/>

Página:

17

## REJILLA DE TAMBOR ROTATIVO X-SRD / X-SRD.D

### DESCRIPCIÓN

Los modelos X-SRD y X-SRDD (doble motorización) son máquinas diseñadas para la separación sólido-líquido. Constan de:

CONCEPTO	ESPECIFICACIÓN
Zona de filtración (tamiz)	-Perfil wedge wire o chapa perforada que retiene los sólidos. -Gira junto con la espiral transportadora.
Zona de transporte	-Tornillo transportador con eje. -Finaliza en un módulo de descarga con sistema de compactación, reduciendo peso y volumen hasta un 40%. -La espiral suele conectarse directamente al motorreductor mediante eje brida; según la longitud, puede incluir mecanismo de transmisión adicional.
Opciones de instalación	- En canal de hormigón. - En tanque que recibe el líquido desde tubería fija.

### ESPECIFICACIONES DE LA REJILLA DE TAMBOR ROTATIVO X-SRD

#### DIMENSIONES PRINCIPALES

MODELO	X-SRD 600	800	1000	1200	1400	1600	1800	2000	2400	2600	3000
A [mm]	600	800	1000	1200	1400	1600	1800	2000	2400	2600	3000
B [mm]	600	800	1000	1200	1400	1600	1800	2000	2400	2600	3000
C [mm]	447	580	760	930	1050	1200	1400	1600	2000	2100	2200
D [mm]	1500	1500	1500	1500	1500	1500	1500	1500	1500	1500	1500

#### Caudal [m³/h] por cribado del filtro tornillo vertical (Øm)

Modelo	Øm	Caudal [m³/h] por cribado del filtro tornillo vertical (Øm)					
		0,5 mm	1 mm	2 mm	3 mm	6 mm	8 mm
Modelo	X-SRD 600	76	126	148	169	252	310
	X-SRD 800	108	270	290	325	690	810
	X-SRD 1000	235	400	490	400	990	1020
	X-SRD 1200	290	470	720	550	1310	1910
	X-SRD 1400	430	720	936	890	1890	2460
	X-SRD 1600	580	970	1420	1200	2980	3110
	X-SRD 1800	790	1480	1840	1550	3490	3900
	X-SRD 2000	940	1750	2010	1867	4510	4950
	X-SRD 2400	1460	2420	2780	2450	5620	5990
	X-SRD 2600	1820	2998	3310	2710	7120	7510
	X-SRD 3000	2050	3210	3519	3202	8020	8980



X-SRD



X-SRD.D

Rejilla de tambor rotativo con doble motor

Documento controlado:

WWS-FT-X-PRE-001-R000

Adaptado por:

J.A

Fecha adaptación:

6/1/2026

Revisado por:

J.P

Fecha de revisión:

30/1/2026



<https://waterwises.com/>

Página:

18

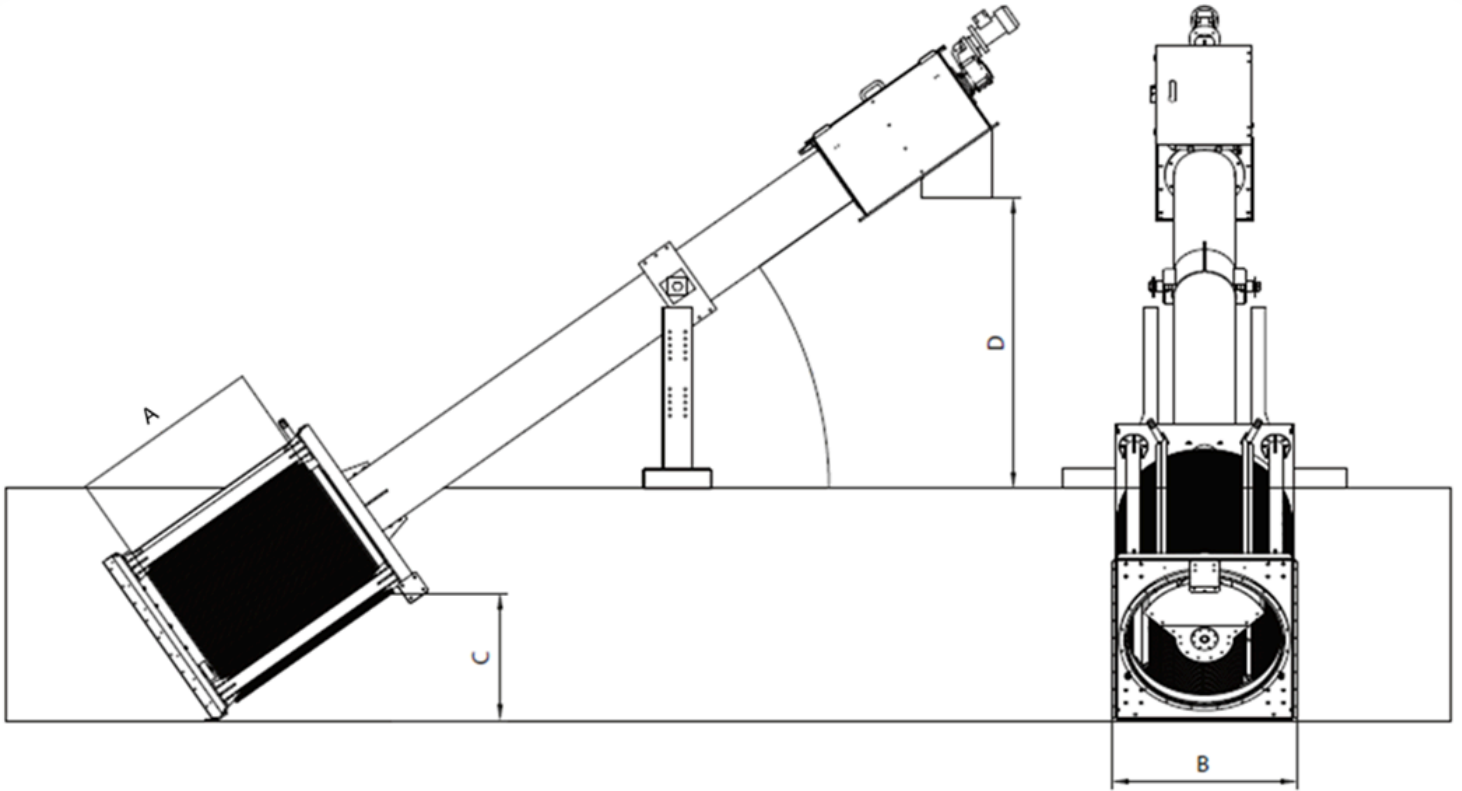

Documento controlado:

WWS-FT-X-PRE-001-R000

Adaptado por:

J.A

Fecha adaptación:

6/1/2026

Revisado por:

J.P

Fecha de revisión:

30/1/2026



<https://waterwises.com/>

Página:

19

## REJILLA DE TAMBOR CON ALIMENTACIÓN INTERNA X-INT. DRUM

### DESCRIPCIÓN

El X-INT.DRUM es un dispositivo de cribado con alimentación interna. El flujo de agua entra en la parte superior de la máquina y se distribuye sobre la superficie interna del tambor de cribado, gracias a su rotación.

CONCEPTO	ESPECIFICACIÓN
Estructura	Robusta, en acero inoxidable, con tamiz reemplazable. Cilindro gira de manera estable sobre cuatro ruedas. Velocidad de rotación estándar: 8 rpm.
Sistema de cribado	-Tambor de tamizado intercambiable en acero inoxidable (perfil wedge wire o perforado). -Apertura del tamiz: 0,25 a 6 mm. -El agua fluye desde la cámara de afluencia hacia la superficie interna del tambor. -Los sólidos quedan atrapados en el tamiz mientras el líquido pasa por las aberturas. -La rotación transporta los sólidos a lo largo del tamiz. -Sectores en espiral, soldados, conducen los sólidos a la zona de descarga. -Los sólidos caen por gravedad en contenedor específico.
Opciones de descarga de sólidos	- Contenedor de recolección. - Canal de evacuación opcional. - Sistema de deshidratación de lodos para reducir contenido de agua y aumentar sequedad de sólidos.
Sistema de drenaje y lavado	-Zona de recolección y drenaje con tubo de descarga bridado hacia tanque, canal, pozo o tubería. -Sistema de lavado interno o externo ubicado en la parte superior; elimina grasas, sólidos y materiales adheridos, manteniendo limpio el cilindro.
Modos de operación	- Manual - Temporizado - Automático según necesidad



Documento controlado:

WWS-FT-X-PRE-001-R000

Adaptado por:

J.A

Fecha adaptación:

6/1/2026

Revisado por:

J.P

Fecha de revisión:

30/1/2026



<https://waterwises.com/>

Página:

20

## ESPECIFICACIONES DE LA REJILLA DE TAMBOR CON ALIMENTACIÓN INTERNA X-INT. DRUM

MODELO	500	1000	1200	1500	2000	3000
Altura Máxima (H) [mm]	1650	1650	1650	1650	1900	1900
Ancho Máximo (W) [mm]	1000	1000	1000	1000	1300	1300
Longitud Máxima (L) [mm]	1950	2350	2650	2950	3150	4150
Longitud del Tambor (Lc) [mm]	500	1000	1200	1500	2000	3000
Diámetro del Tambor (d) [mm]	628	628	628	628	914	914
Diámetro de Entrada [DN]	100	150	200	250	300	400
Diámetro de Salida [DN]	150	200	250	300	350	500
Potencia Instalada [kW]	0,37	0,55	0,55	0,75	1,1	1,5

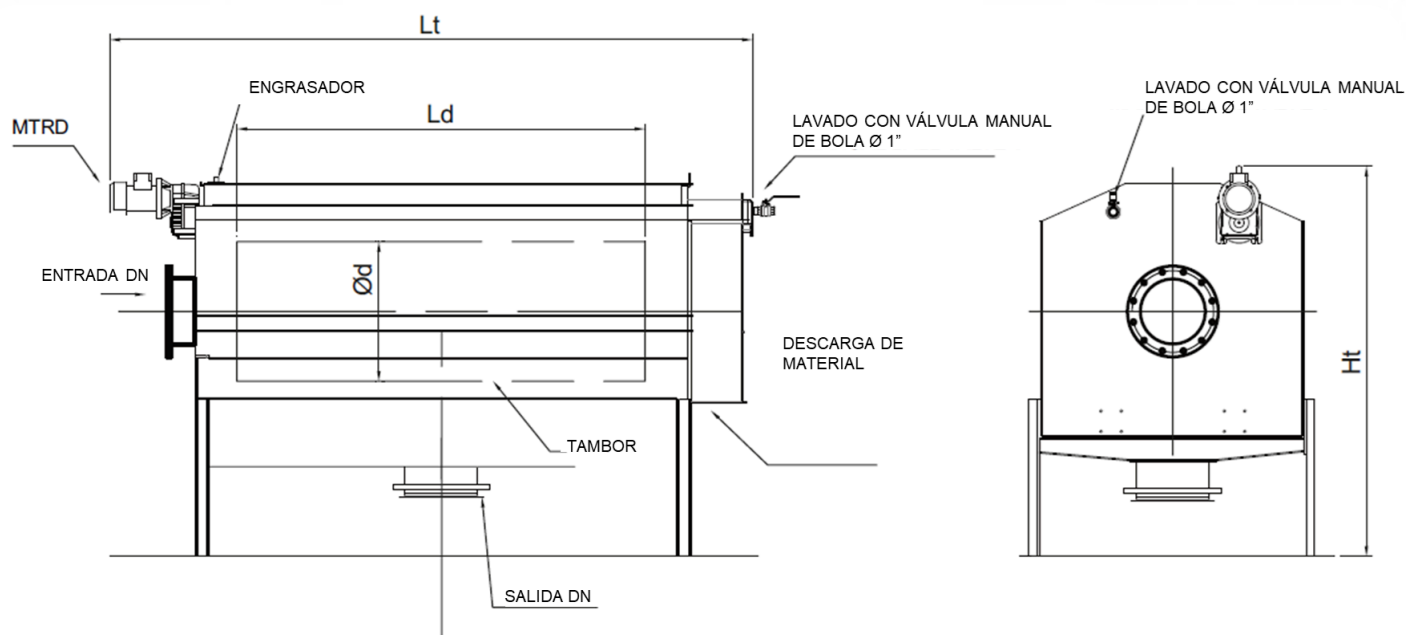

INTERACTÚA  
CONMIGO



Documento controlado:

WWS-FT-X-PRE-001-R000

Adaptado por:

J.A

Fecha adaptación:

6/1/2026

Revisado por:

J.P

Fecha de revisión:

30/1/2026



<https://waterwises.com/>

Página:

21

## REJILLA MANUAL X-BAR

### DESCRIPCIÓN

La rejilla manual de barras es una máquina utilizada para la limpieza manual, ideal para la filtración en la entrada de plantas de tratamiento de aguas residuales, estaciones de bombeo, alcantarillas, etc.

Está compuesta por un bastidor de acero inoxidable fijado a la pared con un área central de filtración. El bastidor se instala en un canal con un ángulo de inclinación (normalmente de 75°): el agua residual pasa a través del área de filtración (barras) y los sólidos retenidos quedan atrapados.

Mediante un rastrillo, utilizado manualmente, los sólidos retenidos se retiran del área de filtración y se trasladan a la rampa de descarga.

Este equipo es el resultado de años de experiencia en el campo del pretratamiento de aguas residuales. La rejilla manual es un dispositivo diseñado para la separación de sólidos con un tamaño mayor que el espaciado entre las barras.

La ventaja de este equipo es que ha sido diseñado sin componentes mecánicos sumergidos en los efluentes, lo que garantiza una alta durabilidad en el tiempo.



Documento controlado:

WWS-FT-X-PRE-001-R000

Adaptado por:

J.A

Fecha adaptación:

6/1/2026

Revisado por:

J.P

Fecha de revisión:

30/1/2026



<https://waterwises.com/>

Página:

22

## REJILLA TIPO CANASTILLA X-BASKET

### DESCRIPCIÓN

La rejilla de canastilla es un equipo utilizado para la filtración manual o automática de efluentes provenientes de redes de alcantarillado o procesos industriales.

Es una máquina muy sencilla y funcional que filtra el efluente por caída dentro de la canastilla, con diferentes opciones de espaciamiento.

La canastilla suele instalarse sobre guías fijadas a la pared o sobre tubos de deslizamiento anclados al fondo del tanque, lo que permite su elevación y recolocación. El equipo puede extraerse manualmente o mediante un malacate motorizado.



Documento controlado:

WWS-FT-X-PRE-001-R000

Adaptado por:

J.A

Fecha adaptación:

6/1/2026

Revisado por:

J.P

Fecha de revisión:

30/1/2026



<https://waterwises.com/>

Página:

23

# COMPACTADORES DE REJILLA

Las imágenes, fotos, descripciones y dimensiones en este catálogo son netamente indicativas. Water Wise Services se reserva el derecho de hacer modificaciones a los modelos en cualquier momento sin aviso previo, en caso de que se considere pertinente mejorarlos o por cualquier otra motivación, sean constructivas o comerciales.



# TORNILLO SIN FIN COMPACTADOR X-S.COMP

## DESCRIPCIÓN

El compactador de tornillo sin eje X-S.COMP permite combinar tres operaciones:

- Drenaje
- Transporte
- Compactación

La máquina está compuesta por tres secciones:

- Sección de drenaje, generalmente ubicada antes de la tolva, donde se descarga la mayor parte del agua.
- Sección de transporte, que mueve los materiales hacia la sección de compactación y deshidratación, donde se reduce tanto el volumen como el peso (hasta un 50%).

El tornillo sin eje está conectado directamente al motorreductor. La máquina opera con una inclinación de 5° a 35°.

El proceso inicia con la entrada del material cribado en la tolva. Luego, es transportado hasta la zona de compactación y deshidratación mediante el tornillo sin eje, tras lo cual se descarga en un contenedor. El volumen del material cribado puede reducirse hasta un 40% o más. El agua drenada de la zona de compactación se redirige a la entrada de la máquina, donde puede ser descargada o reutilizada en otros tratamientos.



## CARACTERÍSTICAS DE CONSTRUCCIÓN

CONCEPTO	ESPECIFICACIÓN
Cuerpo central	Acero inoxidable AISI 304 o AISI 316, cerrado con tapas atornilladas.
Hélice de transporte	Gran espesor, sin eje central, fabricada en acero al carbono, AISI 304 o AISI 316.
Tolva de entrada	Incluida, para recepción del material cribado.
Sistema de recuperación de agua	Ubicado en zonas de drenaje y compactación, conectadas mediante tubo espiralado.
Motorreductor	Incluye sello mecánico correspondiente.
Pies de soporte	Regulables en altura para ajuste de nivelación.
Opcionales	- Sistema de ensacado (individual o módulo continuo) para recolectar material sin contacto con personal y evitar olores. - Sistema de lavado automático operado mediante electroválvula en la zona de drenaje y compactación.

Documento controlado:

WWS-FT-X-PRE-001-R000

Adaptado por:

J.A

Fecha adaptación:

6/1/2026

Revisado por:

J.P

Fecha de revisión:

30/1/2026



<https://waterwises.com/>

Página:

25

## ESPECIFICACIONES DEL TORNILLO SIN FIN COMPACTADOR X-S.COMP

MODELO	A [mm]	L [mm]	B [mm]	INCLINACIÓN	CAUDAL NOMINAL [m³/h]	POTENCIA [kW]
X-S.COMP 200	350	1000-7000	500	5°-30°	2	1,5
X-S.COMP 300	550	1000-9000	700	5°-30°	5	3
X-S.COMP 400	700	2000-12000	950	5°-30°	8	5

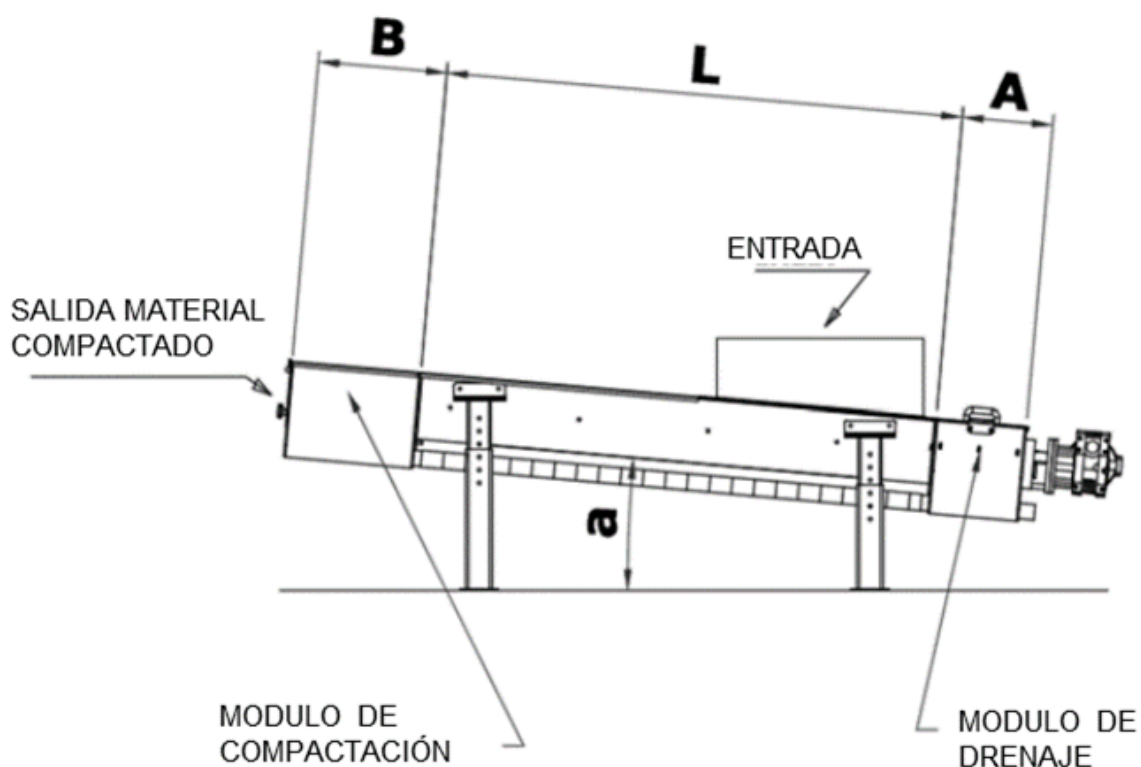

INTERACTÚA  
CONMIGO



Documento controlado:

WWS-FT-X-PRE-001-R000

Adaptado por:

J.A

Fecha adaptación:

6/1/2026

Revisado por:

J.P

Fecha de revisión:

30/1/2026



<https://waterwises.com/>

Página:

26

## COMPACTADOR LAVADOR DE TORNILLO SIN FIN X-COMP

### DESCRIPCIÓN

El compactador modelo X-COMP combina dos operaciones: drenaje y compactación de los residuos cribados. El compactador puede colocarse directamente debajo de la criba o ser alimentado por un transportador.

Se compone de una tolva de entrada conectada a un canal tubular que permite el drenaje del agua. La tolva puede estar equipada con un sistema de lavado adicional para lograr una mayor eliminación de las sustancias orgánicas contenidas en los residuos cribados.

A lo largo de la zona de transporte se encuentra un sistema de lavado con boquillas para limpiar los residuos hasta la zona de compactación.

La fuerza de compactación se genera mediante un tubo de descarga con forma de "probóscide".

El excelente lavado de los residuos y el alto grado de compactación alcanzado permiten reducir los problemas de olores y los costos de eliminación.

### CARACTERÍSTICAS DE CONSTRUCCIÓN

- Hélice: Acero al carbono de alta resistencia o acero inoxidable AISI 304/316.
- Estructura: Acero inoxidable AISI 304/316.

### VENTAJAS PRINCIPALES

- Alto grado de compactación
- Reducción de los problemas de olor
- Disminución de los costos de eliminación
- Fácil instalación
- Bajo mantenimiento

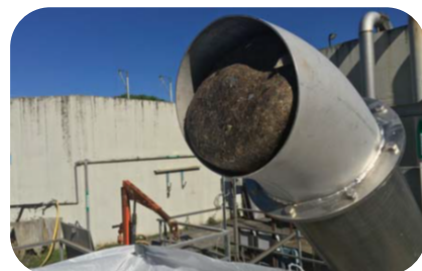

Documento controlado:

WWS-FT-X-PRE-001-R000

Adaptado por:

J.A

Fecha adaptación:

6/1/2026

Revisado por:

J.P

Fecha de revisión:

30/1/2026



<https://waterwises.com/>

Página:

27

## ESPECIFICACIONES DEL COMPACTADOR LAVADOR DE TORNILLO SIN FIN X-COMP

MODELO	DIÁMETRO DE TORNILLO	TOLVA	CAUDAL NOMINAL [m³/h]	POTENCIA [kW]
X-COMP 200	DN200	Variable	2	1,5
X-COMP 300	DN300	Variable	3	3,0
X-COMP 400	DN400	Variable	6,5	5,5

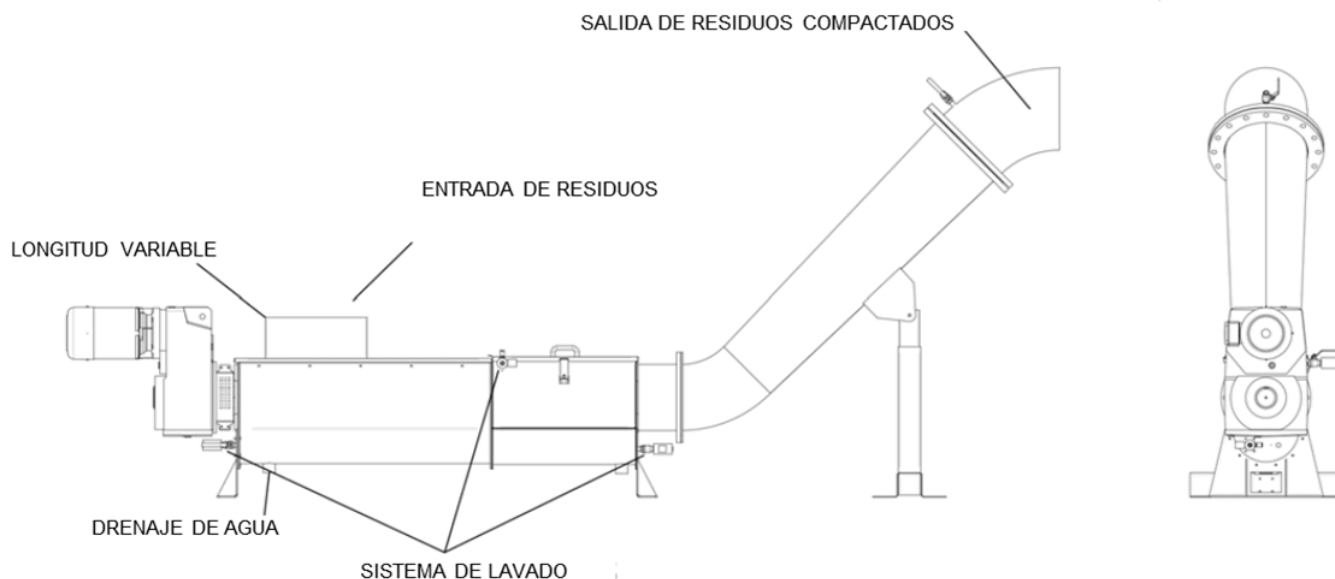

Documento controlado:

WWS-FT-X-PRE-001-R000

Adaptado por:

J.A

Fecha adaptación:

6/1/2026

Revisado por:

J.P

Fecha de revisión:

30/1/2026



<https://waterwises.com/>

Página:

28

# TRATAMIENTOS COMBINADOS

Las imágenes, fotos, descripciones y dimensiones en este catálogo son netamente indicativas. Water Wise Services se reserva el derecho de hacer modificaciones a los modelos en cualquier momento sin aviso previo, en caso de que se considere pertinente mejorarlos o por cualquier otra motivación, sean constructivas o comerciales.



## TOLVA LONGITUDINAL PARA LA SEPARACIÓN DE ARENAS SET-1

### DESCRIPCIÓN

La tolva longitudinal para la separación de arenas realiza una clasificación basada en el principio de gravedad. Gracias al movimiento en vórtice generado por los sopladores, que moviliza las partículas, se separa la arena de la materia orgánica. Debido a su mayor peso específico en comparación con el agua, la arena decanta hacia el fondo, donde una rosca transportadora la dirige hacia un pozo de recolección.

Una rosca inclinada, denominada extractora, transporta los sólidos al exterior de la máquina. El agua, rica en materia orgánica, sale de la estructura por rebose a través de una boca de descarga especialmente diseñada para este propósito.

### TOLVA LONGITUDINAL PARA LA SEPARACIÓN DE ARENAS Y DESENGRASADO DINÁMICO

La tolva longitudinal para la separación de arenas realiza una clasificación basada en el principio de gravedad. Gracias al movimiento en vórtice creado por los sopladores, que movilizan las partículas, se separa la arena de la materia orgánica, la cual, debido a su mayor peso específico en comparación con el agua, decanta hacia el fondo, donde una espiral transportadora la dirige a un pozo de recolección.

Además, el sistema mantiene en suspensión aceites y grasas. Una espiral inclinada, denominada extractora, transporta los sólidos fuera de la máquina. La remoción de grasas se lleva a cabo mediante un conjunto de palas que, moviéndose a través de un sistema de cadenas, raspan la superficie del agua y canalizan las sustancias hacia una tolva de recolección. El agua, libre de sólidos y sustancias grasas, se evacua del equipo por rebose a través de una boca de descarga especialmente diseñada.

### ESPECIFICACIONES DE LA TOLVA LONGITUDINAL PARA LA SEPARACIÓN DE ARENAS SET-1

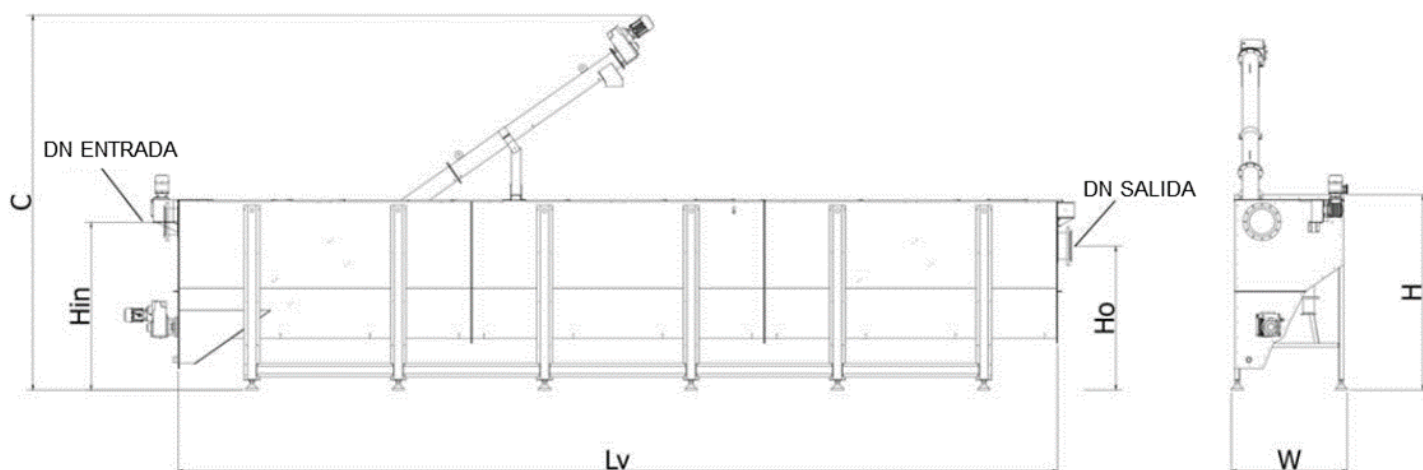

Documento controlado:

WWS-FT-X-PRE-001-R000

Adaptado por:

J.A

Fecha adaptación:

6/1/2026

Revisado por:

J.P

Fecha de revisión:

30/1/2026



<https://waterwises.com/>

Página:

30

MODELO	C [mm]	Hin [mm]	Lv [mm]	Ho [mm]	H [mm]	W [mm]
1.15	2843	1720	3000	1475	1920	1250
1.30	3427	1600	6000	1475	1920	1250
1.45	3845	1600	9000	1475	1920	1250
1.60	4205	2045	6000	1800	2350	1676
1.80	4205	2045	7500	1800	2350	1676
1.100	4205	2045	9000	1800	2350	1826
1.150	4205	2045	10500	1800	2350	1826
1.200	4205	2045	12000	1800	2350	1826



Documento controlado:

WWS-FT-X-PRE-001-R000

Adaptado por:

J.A

Fecha adaptación:

6/1/2026

Revisado por:

J.P

Fecha de revisión:

30/1/2026



<https://waterwises.com/>

Página:

31

## UNIDAD COMBINADA SET-2

### DESCRIPCIÓN

La unidad combinada modelo SET 2 realiza un primer proceso de cribado mediante un filtro tornillo ubicado en la parte superior de la máquina. Las partículas de tamaño superior al espaciamiento del tamiz requerido quedan atrapadas. Gracias a una serie de cepillos montados en el tornillo, los sólidos son removidos y transportados hacia arriba, donde son lavados y compactados antes de ser expulsados al exterior. Además, el tamiz se mantiene constantemente limpio y libre de sólidos gracias a boquillas de alta presión.

El agua y las partículas sólidas que han pasado a través del tamiz se recogen en un tanque longitudinal, donde un soplador genera un movimiento vórtice que permite la separación entre arena y materia orgánica. La materia orgánica permanece en suspensión, mientras que la arena, debido a su mayor peso específico, decanta hacia el fondo. Allí, un tornillo sin fin inferior transporta la arena hacia un pozo de recogida, y un tornillo extractor eleva la arena y la descarga fuera de la máquina.

El agua sale de la máquina por rebose, a través de una tolva diseñada para su descarga.



### ESPECIFICACIONES DE LA TOLVA LONGITUDINAL PARA LA SEPARACIÓN DE ARENAS SET-2

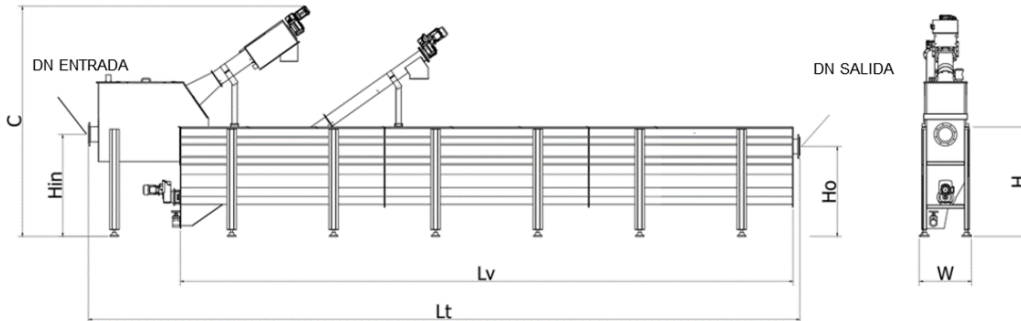

Modelo	C	Hin	Lv	Lt	Ho	H	W
2.15	3450	1720	3000	4120	1475	1920	1250
2.30	3710	1600	6000	7594	1475	1920	1250
2.45	4025	1600	9000	10594	1475	1920	1250
2.60	4242	2045	6000	7561	1800	2350	1676
2.80	4242	2045	7500	9061	1800	2350	1676
2.100	4655	2045	9000	10561	1800	2350	1826
2.150	4655	2045	10500	12061	1800	2350	1826
2.200	4655	2045	12000	13561	1800	2350	1826



**INTERACTÚA  
CONMIGO**

Documento controlado:

WWS-FT-X-PRE-001-R000

Adaptado por:

J.A

Fecha adaptación:

6/1/2026

Revisado por:

J.P

Fecha de revisión:

30/1/2026



<https://waterwises.com/>

Página:

32

## UNIDAD COMBINADA CON SISTEMA DE DESENGRASADO SET-3

### DESCRIPCIÓN

La unidad combinada modelo SET 3 realiza un primer proceso de cribado mediante un filtro tornillo ubicado en la parte superior de la máquina. Las partículas de tamaño superior al espaciado del tamiz requerido quedan atrapadas. Gracias a una serie de cepillos montados en el sin fin, los sólidos son removidos y transportados hacia arriba, donde son lavados y compactados antes de ser expulsados al exterior. Además, el tamiz se mantiene constantemente limpio y libre de sólidos gracias a boquillas de alta presión.



El agua y las partículas sólidas que han pasado a través del tamiz se recogen en una cuba longitudinal, donde un soplador genera un movimiento en vórtice que permite la separación entre arena, grasas y materia orgánica.

- Las grasas y la materia orgánica permanecen en suspensión.
- La arena, debido a su mayor peso específico, decanta hacia el fondo, donde un tornillo sin fin inferior la transporta hacia un pozo de recolección.
- Un tornillo sin fin transporta la arena al exterior de la máquina.



Los grasos en suspensión son dirigidos hacia una tolva de recolección mediante un sistema de palas arrastradas por una cadena, que raspan la superficie del agua y transportan los residuos flotantes.



El agua depurada sale de la máquina por rebose a través de una tolva de descarga diseñada específicamente para su evacuación.



INTERACTÚA  
CONMIGO

Documento controlado:

WWS-FT-X-PRE-001-R000

Adaptado por:

J.A

Fecha adaptación:

6/1/2026

Revisado por:

J.P

Fecha de revisión:

30/1/2026



<https://waterwises.com/>

Página:

33

## ESPECIFICACIONES DE LA UNIDAD COMBINADA CON SISTEMA DE DESENGRASADO SET-3

Modelo	C [mm]	Hin [mm]	Lv [mm]	Lt [mm]	Ho [mm]	H [mm]	W [mm]
3.15	3450	1720	3000	4120	1475	1920	1250
3.30	3710	1600	6000	7594	1475	1920	1250
3.45	4025	1600	9000	10594	1475	1920	1250
3.60	4242	2045	6000	7561	1800	2350	1676
3.80	4242	2045	7500	9061	1800	2350	1676
3.100	4655	2045	9000	10561	1800	2350	1826
3.150	4655	2045	10500	12061	1800	2350	1826
3.200	4655	2045	12000	13561	1800	2350	1826

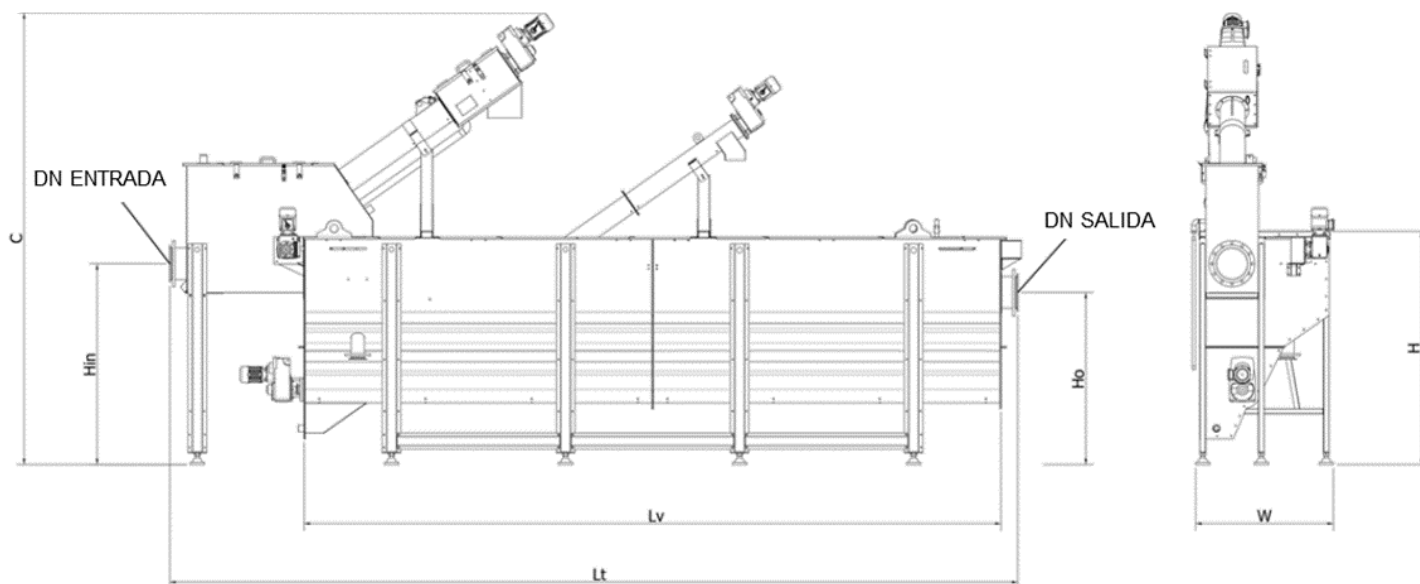

Documento controlado:

WWS-FT-X-PRE-001-R000

Adaptado por:

J.A

Fecha adaptación:

6/1/2026

Revisado por:

J.P

Fecha de revisión:

30/1/2026



<https://waterwises.com/>

Página:

34

## MINI UNIDAD COMBINADA 2 MINI.SET-2

### DESCRIPCIÓN

El MINI.SET 2 es un equipo combinado para el cribado y la eliminación de arenas. Es la solución más eficaz y económica del mercado para el tratamiento de caudales pequeños.

El proceso funciona de la siguiente manera:

ETAPA	DESCRIPCIÓN
Filtración inicial	El agua entrante es cribada mediante un filtro tipo tornillo, reteniendo sólidos gruesos.
Decantación	El agua pasa al tanque de sedimentación para la clarificación inicial.
Separación de arenas	<ul style="list-style-type: none"><li>- Un deflector interno mejora la separación de arenas.</li><li>- Las partículas de arena se acumulan en el fondo de la cuba.</li><li>- Un tornillo transportador extrae la arena sedimentada.</li></ul>



INTERACTÚA  
CONMIGO



### CARACTERÍSTICAS DE CONSTRUCCIÓN

CONCEPTO	ESPECIFICACIÓN
Sin fin	Acero al carbono de alta resistencia o acero inoxidable AISI 304 / AISI 316
Estructura	Acero inoxidable AISI 304 / AISI 316
Filtración	0,5 a 6 mm
Caudal de tratamiento	10 a 30 m <sup>3</sup> /h
Tamiz	Tipo wedge wire o perforado



### CAPACIDAD DE TRATAMIENTO DE LA MINI UNIDAD COMBINADA 2 MINI.SET-2

MODELO	CAUDAL DE AGUAS RESIDUALES [m <sup>3</sup> /h]	CAUDAL DE AGUAS RESIDUALES [l/s]	CAPACIDAD DE LA TOLVA [m <sup>3</sup> ]
MINI.SET 2.10	10	2,7	0,37
MINI.SET 2.30	30	8,3	0,7



Documento controlado:

WWS-FT-X-PRE-001-R000

Adaptado por:

J.A

Fecha adaptación:

6/1/2026

Revisado por:

J.P

Fecha de revisión:

30/1/2026



<https://waterwises.com/>

Página:

35

## MINI UNIDAD COMBINADA 3 MINI.SET-3

### DESCRIPCIÓN

Se trata de un equipo que puede utilizarse como complemento en el pretratamiento mecánico de pequeñas plantas de depuración con un caudal de hasta 30 m<sup>3</sup>/h.

La rejilla compactadora de tornillo sinfín ofrece una alta eficiencia en la captura de sólidos y una significativa reducción del volumen del material cribado.

### Sistema de eliminación de arenas:

Puede alcanzar una eficiencia de captura del 90% para partículas de arena con un tamaño igual o inferior a 200 micras.

### Sistema de eliminación de grasas:

Permite separar hasta un 80% de las grasas presentes en los efluentes.

### CAPACIDAD DE TRATAMIENTO DE LA MINI UNIDAD COMBINADA 3 MINI.SET-3

TIPO	CAUDAL DE AGUAS RESIDUALES [m <sup>3</sup> /h]	CAUDAL DE AGUAS RESIDUALES [l/s]	CAPACIDAD DE LA TOLVA [m <sup>3</sup> ]
MINI.SET 3.10	10	2,7	0,37
MINI.SET 3.30	30	8,3	0,7



INTERACTÚA  
CONMIGO



Documento controlado:

WWS-FT-X-PRE-001-R000

Adaptado por:

J.A

Fecha adaptación:

6/1/2026

Revisado por:

J.P

Fecha de revisión:

30/1/2026



<https://waterwises.com/>

Página:

36

# TRATAMIENTO DE ARENAS

Las imágenes, fotos, descripciones y dimensiones en este catálogo son netamente indicativas. Water Wise Services se reserva el derecho de hacer modificaciones a los modelos en cualquier momento sin aviso previo, en caso de que se considere pertinente mejorarlos o por cualquier otra motivación, sean constructivas o comerciales.



# CLASIFICADORES DE ARENAS X-GC / X-GC CONE

## DESCRIPCIÓN

Los clasificadores de arenas son equipos diseñados para la separación de materiales arenosos del agua. Están compuestos por:

- Tolva de sedimentación, con un diseño optimizado para favorecer la decantación.
- Tornillo transportador para extracción de sólidos, que puede ser:
- Sin eje central (versión estándar).
- Con eje central y soporte de extremo (versión opcional).

El sin fin del tornillo transportador está conectado directamente al motorreductor mediante un eje brida. A continuación, el proceso de separación:

ETAPA	DESCRIPCIÓN
Ingreso del agua	El agua residual ingresa a la tolva de sedimentación.
Sedimentación	La arena se deposita en el fondo por efecto de la gravedad.
Extracción	El tornillo transportador extrae la arena, operando a baja velocidad para evitar turbulencias y mejorar la eficiencia del proceso.
Protección del sistema	El canal de transporte del tornillo cuenta con revestimiento antidesgaste en HDPE o barras de acero inoxidable.

## CARACTERÍSTICAS DE CONSTRUCCIÓN

CONCEPTO	ESPECIFICACIÓN
Espiral	Acero al carbono de alta resistencia o acero inoxidable AISI 304 / AISI 316.
Estructura	Acero inoxidable AISI 304 / AISI 316.
Revestimiento antidesgaste	Polímero HDPE o placas de deslizamiento en acero inoxidable AISI 304 / AISI 316.
Eficiencia de separación	≥ 90 % para partículas de hasta 200 µm.
Capacidad de tratamiento	Hasta 100 m <sup>3</sup> /h.

## CAPACIDAD DE TRATAMIENTO DEL CLASIFICADOR DE ARENAS

TIPO	CAUDAL DE LÍQUIDO [m <sup>3</sup> /h]	CAPACIDAD DE LA TOLVA [m <sup>3</sup> ]	CAPACIDAD DE ELIMINACIÓN DE ARENAS [m <sup>3</sup> /h]
X-GC 20	20	0,58	0,25
X-GC 30	30	0,73	0,4
X-GC 60	60	1,7	0,4
X-GC 80	80	1,95	0,4
X-GC 100	100	3,0	0,4
X-GC 130	130	3,8	0,7



Documento controlado:

WWS-FT-X-PRE-001-R000

Adaptado por:

J.A

Fecha adaptación:

6/1/2026

Revisado por:

J.P

Fecha de revisión:

30/1/2026



<https://waterwises.com/>

Página:

38

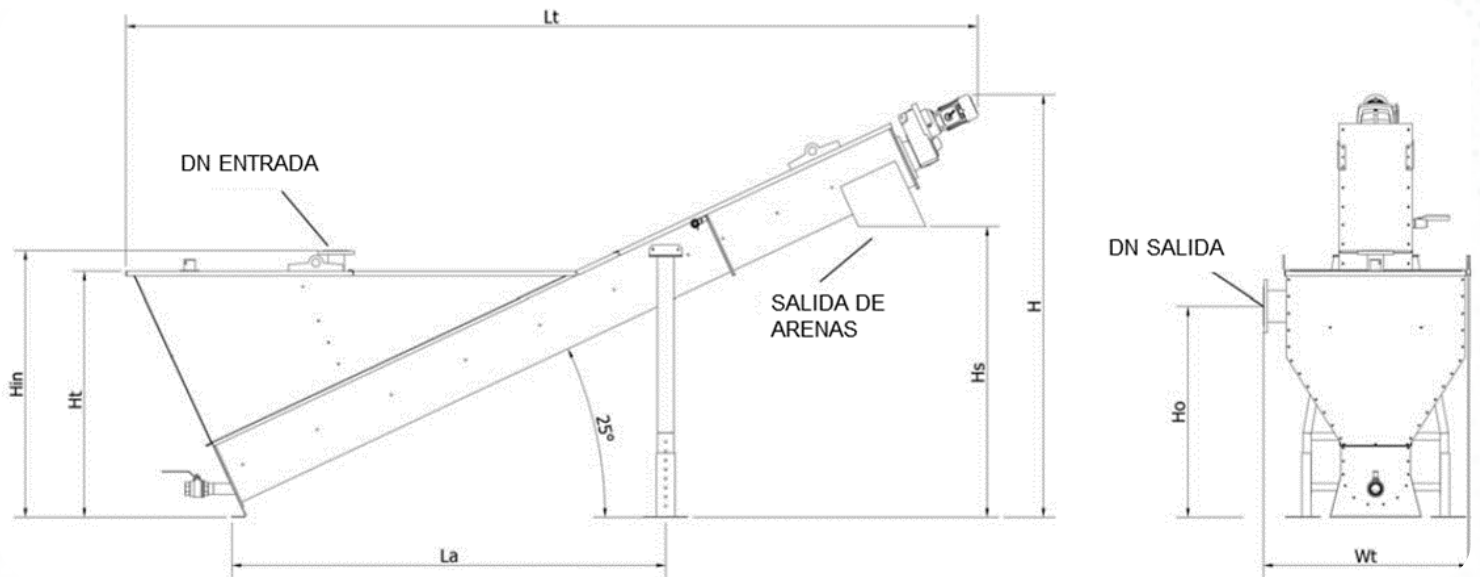

## DIMENSIONES DEL CLASIFICADOR DE ARENAS

MODELO	Lt [mm]	H [mm]	La [mm]	Wt [mm]	W [mm]	Ht [mm]	Hin [mm]	Ho [mm]	Hs [mm]	DN Entrada	DN Salida
X-GC 20	4000	2250	2000	810	900	1200	1300	1050	1500	DN80 PN10	DN100 PN10
X-GC 30	4500	2150	2380	995	1065	1330	1400	1150	1585	DN100 PN10	DN150 PN10
X-GC 60	5000	2300	2380	1150	1265	1370	1450	1200	1750	DN150 PN10	DN200 PN10
X-GC 80	5400	2500	3065	1400	1530	1690	1750	1550	1900	DN150 PN10	DN200 PN10
X-GC 100	6200	2890	3250	1450	1600	2090	2200	1870	2300	DN200 PN10	DN250 PN10
X-GC 130	7500	3200	3470	1530	1650	2500	2650	2370	2900	DN200 PN10	DN250 PN10

Bajo pedido y con un costo adicional, el X-GC puede suministrarse con una tolva cónica para una mejor separación de las arenas.



Documento controlado:

WWS-FT-X-PRE-001-R000

Adaptado por:

J.A

Fecha adaptación:

6/1/2026

Revisado por:

J.P

Fecha de revisión:

30/1/2026



<https://waterwises.com/>

Página:

39

# LAVADOR DE ARENAS X-G.WASH

## DESCRIPCIÓN

Estas máquinas se utilizan para la separación de materiales arenosos presentes en las aguas residuales y, al mismo tiempo, para su lavado y eliminación de sustancias orgánicas. Están compuestas por:

- Tolva cónica de decantación, equipada con un sistema de agitación.
- Tornillo transportador con eje central para la extracción de sólidos.
- La espiral del tornillo está conectada directamente al motorreductor mediante un eje brida.



INTERACTÚA  
CONMIGO

## PROCESO DE SEPARACIÓN Y LAVADO

ETAPA	DESCRIPCIÓN
1. Entrada del agua residual	El agua residual ingresa a la tolva cónica mediante una boca de entrada helicoidal. Un agitador central genera un movimiento rotacional controlado que favorece la sedimentación de la arena y mantiene la materia orgánica en suspensión.
2. Lavado de la arena	En el fondo de la tolva se inyecta agua limpia en contracorriente, permitiendo la eliminación de sustancias orgánicas adheridas a la arena y asegurando una separación eficiente.
3. Extracción de la arena	La arena, mientras desciende hacia el fondo, continúa siendo lavada y es extraída mediante un tornillo transportador, garantizando una descarga controlada y continua.
4. Evacuación de residuos orgánicos	El flujo de agua en contracorriente facilita la flotación de la materia orgánica, la cual es evacuada periódicamente a través de un conducto de descarga independiente.
5. Salida de agua clarificada	El agua clarificada es evacuada mediante un segundo conducto ubicado en la parte superior de la tolva cónica.

El movimiento rotacional constante del agua permite que la arena se desplace de la tolva hacia el tornillo de descarga, que la transporta hasta la salida.

## CARACTERÍSTICAS DE CONSTRUCCIÓN

CONCEPTO	ESPECIFICACIÓN
Espiral	Fabricada en acero inoxidable AISI 304 o AISI 316.
Estructura	Construida en acero inoxidable AISI 304 o AISI 316.
Eficiencia de separación	≥ 90 % para partículas de hasta 200 µm.
Residuo orgánico final	≤ 5 %.
Capacidad de tratamiento	Hasta 90 m <sup>3</sup> /h.

Documento controlado:

WWS-FT-X-PRE-001-R000

Adaptado por:

J.A

Fecha adaptación:

6/1/2026

Revisado por:

J.P

Fecha de revisión:

30/1/2026



<https://waterwises.com/>

Página:

40

## CAPACIDAD DE TRATAMIENTO DEL SISTEMA DE LAVADO DE ARENAS

TIPO	CAUDAL DE AGUAS RESIDUALES [m³/h]	CAUDAL DE AGUAS RESIDUALES [l/s]	CAPACIDAD DE LA TOLVA [m³]	CAPACIDAD DE ELIMINACIÓN DE ARENAS [m³/h]
X-GW 30	30	8	0,91	0,4
X-GW 60	60	16	1,93	0,4
X-GW 90	90	25	2,92	0,4



## DIMENSIONES DEL SISTEMA DE LAVADO DE ARENAS

MODELO	Lt [mm]	H [mm]	La [mm]	Wp [mm]	W [mm]	C [mm]	Ht [mm]	Hin [mm]	Ho [mm]	Hs [mm]	DN Entrada	DN Salida
X-GW 30	4500	3300	3000	1100	1900	2750	1950	2100	1600	2400	DN100 PN10	DN150 PN10
X-GW 60	5200	3700	3100	1900	2100	3000	2300	2500	2000	2800	DN200 PN10	DN200 PN10
X-GW 90	5500	3700	3100	1900	2300	3100	2320	2500	2000	2800	DN200 PN10	DN200 PN10

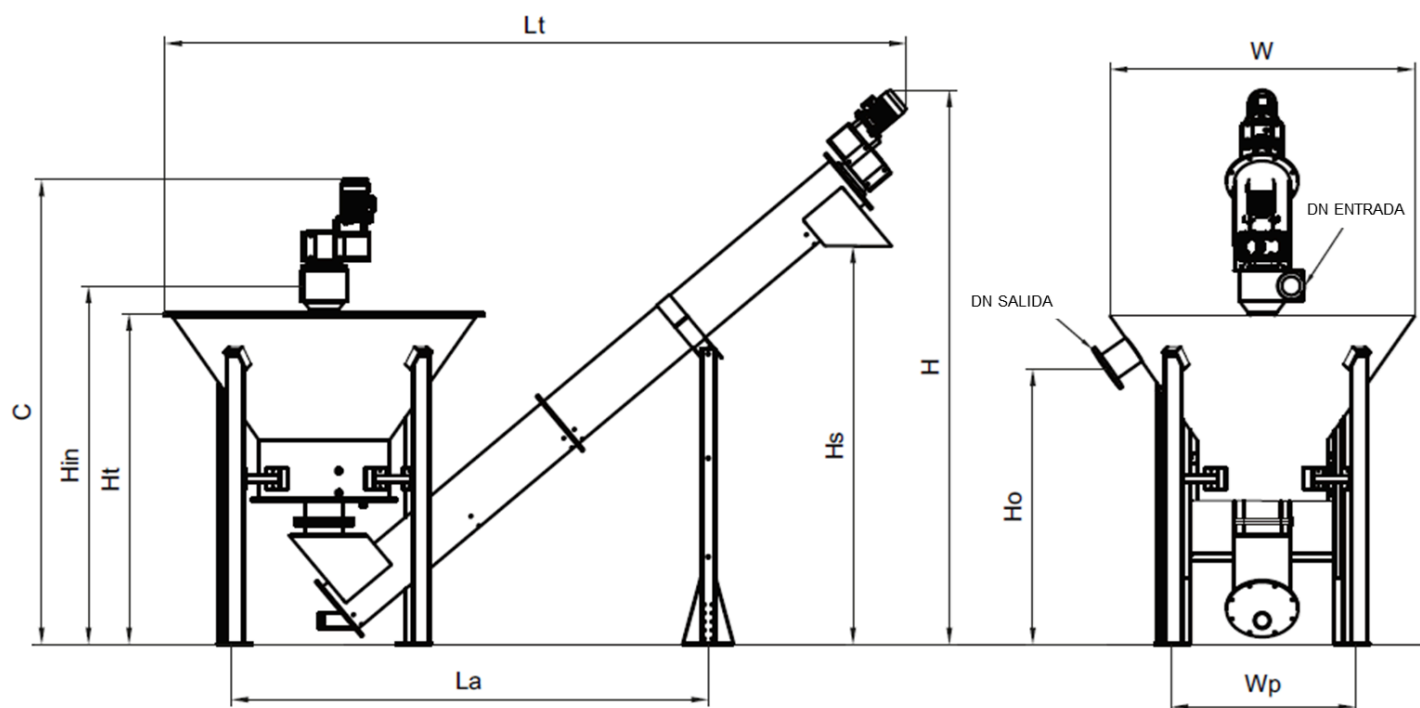

Documento controlado:

WWS-FT-X-PRE-001-R000

Adaptado por:

J.A

Fecha adaptación:

6/1/2026

Revisado por:

J.P

Fecha de revisión:

30/1/2026



<https://waterwises.com/>

Página:

41

# DESARENADOR TIPO VORTEX X-VORTEX

## DESCRIPCIÓN

El desarenador tipo vórtex se utiliza para la separación de arena y materia orgánica en aguas residuales. El proceso funciona de la siguiente manera:

ETAPA	DESCRIPCIÓN
1. Ingreso del agua	El agua residual ingresa a la cuba de separación, donde es agitada mediante palas rotatorias.
2. Separación de materia orgánica	El movimiento generado mantiene la materia orgánica en suspensión, permitiendo su evacuación por reboso.
3. Decantación de arena	La arena, debido a su mayor peso específico, decanta hacia el fondo cónico de la cuba.
4. Extracción de arena	Un sistema de air-lift se encarga de la extracción continua de la arena acumulada en el fondo.



INTERACTÚA  
CONMIGO

## ESPECIFICACIONES DEL DESARENADOR TIPO VÓRTEX X-VORTEX

MODELO	CAUDAL DE ENTRADA[m <sup>3</sup> /h]	VOLUMEN DE LA TOLVA [m <sup>3</sup> ]	POTENCIA [Kw]	DIÁMETRO DEL AIR-LIFT [mm]
X-VORTEX 2000	430	3	0,37	80
X-VORTEX 2500	760	5	0,55	80
X-VORTEX 3000	1220	8,5	0,75	80
X-VORTEX 3500	1870	13	0,75	80
X-VORTEX 4000	3160	20	1,1	100
X-VORTEX 5000	5000	34	1,5	100
X-VORTEX 6000	8300	55	2,2	100



## DIMENSIONES DEL DESARENADOR TIPO VÓRTEX X-VORTEX

MODELO	∅ D [mm]	∅ Df [mm]	Hd [mm]	S [mm]	Hdf [mm]	Sf [mm]	C [mm]
X-VORTEX 2000	2000	1000	1300	300	700	600	400
X-VORTEX 2500	2500	1000	1350	400	700	600	400
X-VORTEX 3000	3000	1500	1450	450	1000	800	400
X-VORTEX 3500	3500	1500	1550	600	1300	1000	500
X-VORTEX 4000	4000	1500	1700	800	1300	1000	600
X-VORTEX 5000	5000	1500	1850	1000	1600	1200	750
X-VORTEX 6000	6000	1500	1950	1300	1600	1200	1100



\*En las condiciones de suministro se incluye el soplante.  
\*\*Posibilidad de añadir el sistema de desengrasado.

Documento controlado:

WWS-FT-X-PRE-001-R000

Adaptado por:

J.A

Fecha adaptación:

6/1/2026

Revisado por:

J.P

Fecha de revisión:

30/1/2026



<https://waterwises.com/>

Página:

42

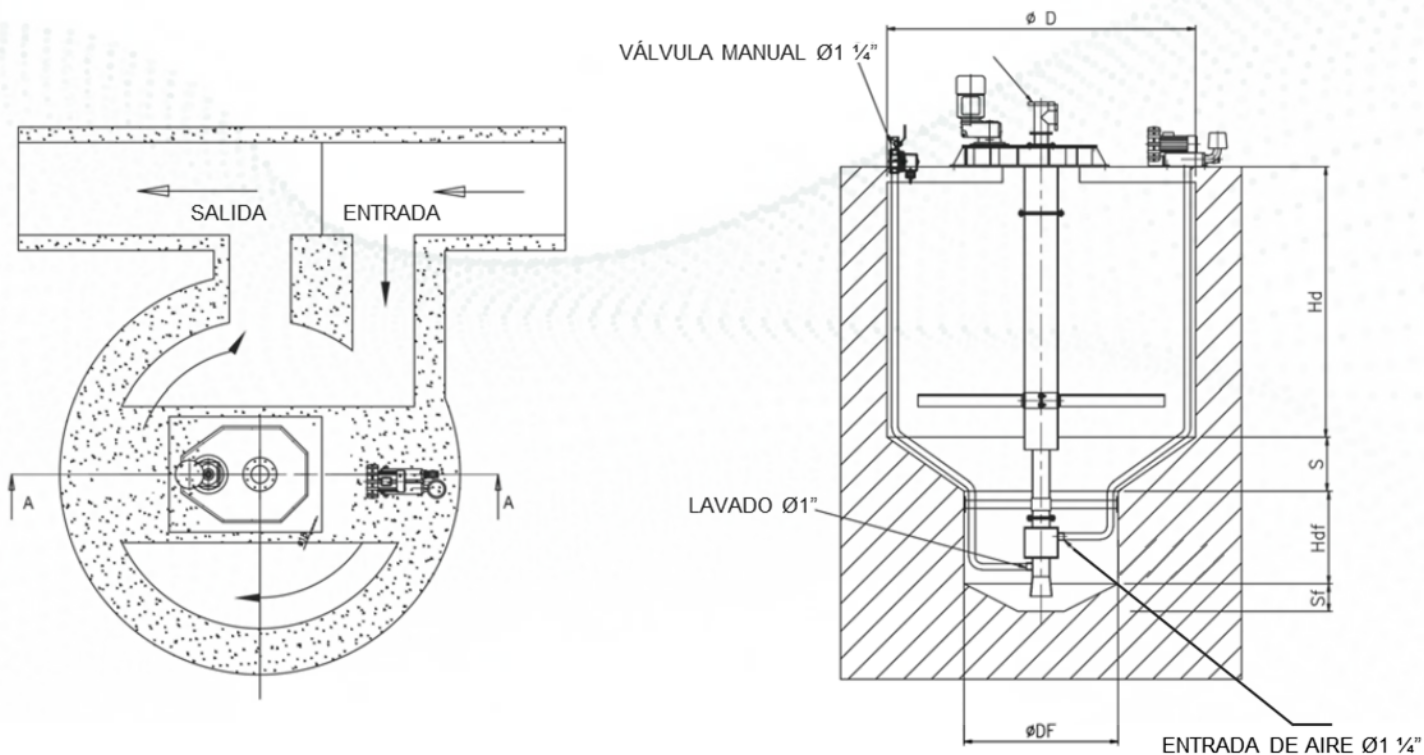

Documento controlado:

WWS-FT-X-PRE-001-R000

Adaptado por:

J.A

Fecha adaptación:

6/1/2026

Revisado por:

J.P

Fecha de revisión:

30/1/2026



<https://waterwises.com/>

Página:

43

# APLICACIONES PARA FOZAS SÉPTICAS

Las imágenes, fotos, descripciones y dimensiones en este catálogo son netamente indicativas. Water Wise Services se reserva el derecho de hacer modificaciones a los modelos en cualquier momento sin aviso previo, en caso de que se considere pertinente mejorarlos o por cualquier otra motivación, sean constructivas o comerciales.



# TRATAMIENTO DE FOSAS – CRIBADO SEP 1

## DESCRIPCIÓN

El SEP es un equipo utilizado para el pretratamiento de aguas residuales provenientes de fosas sépticas, sumideros o efluentes industriales transportados en camiones cisterna, que requieren tratamiento previo antes de su ingreso a una planta de depuración. El funcionamiento es el siguiente:

ETAPA	DESCRIPCIÓN
1. Recepción del efluente	La máquina recibe directamente el líquido del camión cisterna mediante un acoplamiento rápido DN100 tipo Perrot.
2. Filtración de sólidos	El efluente pasa a través de un tamiz perforado que retiene los sólidos de tamaño superior a la abertura de la rejilla. Los sólidos retenidos son transportados por un tornillo sinfín hacia la zona de lavado y compactación, donde son descargados.
3. Limpieza del tamiz	El tamiz se limpia continuamente mediante cepillos de nailon atornillados en la parte inferior del tornillo sinfín, fácilmente reemplazables en caso de desgaste.
4. Control automático del proceso	El equipo incorpora un tanque de recepción con acoplamiento rápido y válvula de bola motorizada. Un sensor de nivel tipo barras controla automáticamente la apertura y cierre de la válvula de entrada según el nivel del efluente, sin intervención manual.
5. Lavado y compactación	El sistema de cribado, transporte y compactación cuenta con lavado integrado, eliminando la materia orgánica adherida antes de la compactación y descarga final de los residuos.



## CARACTERÍSTICAS DE CONSTRUCCIÓN

CONCEPTO	ESPECIFICACIÓN
Tornillo sinfín	Fabricado en acero al carbono de alta resistencia o acero inoxidable AISI 304/316.
Estructura	Construida en acero inoxidable AISI 304/316.
Tamiz del filtro-tornillo	Lámina perforada con apertura de 6 mm.
Protección del canal de transporte	Placas de deslizamiento en acero inoxidable AISI 304/316.
Caudal de diseño	50 m <sup>3</sup> /h y 100 m <sup>3</sup> /h.



Documento controlado:

WWS-FT-X-PRE-001-R000

Adaptado por:

J.A

Fecha adaptación:

6/1/2026

Revisado por:

J.P

Fecha de revisión:

30/1/2026



<https://waterwises.com/>

Página:

45

## ESPECIFICACIONES DEL SEP – SISTEMA DE PRETRATAMIENTO DE AGUAS RESIDUALES

TIPO	CAUDAL [m³/h]	A [mm]	B [mm]	C [mm]	D [mm]	E [mm]	F [mm]	DN Entrada	DN Salida
SEP 50	50	3100	1500	780	1300	800	620	DN100	DN200
SEP 100	100	4300	2200	780	1600	1105	960	DN100	DN200

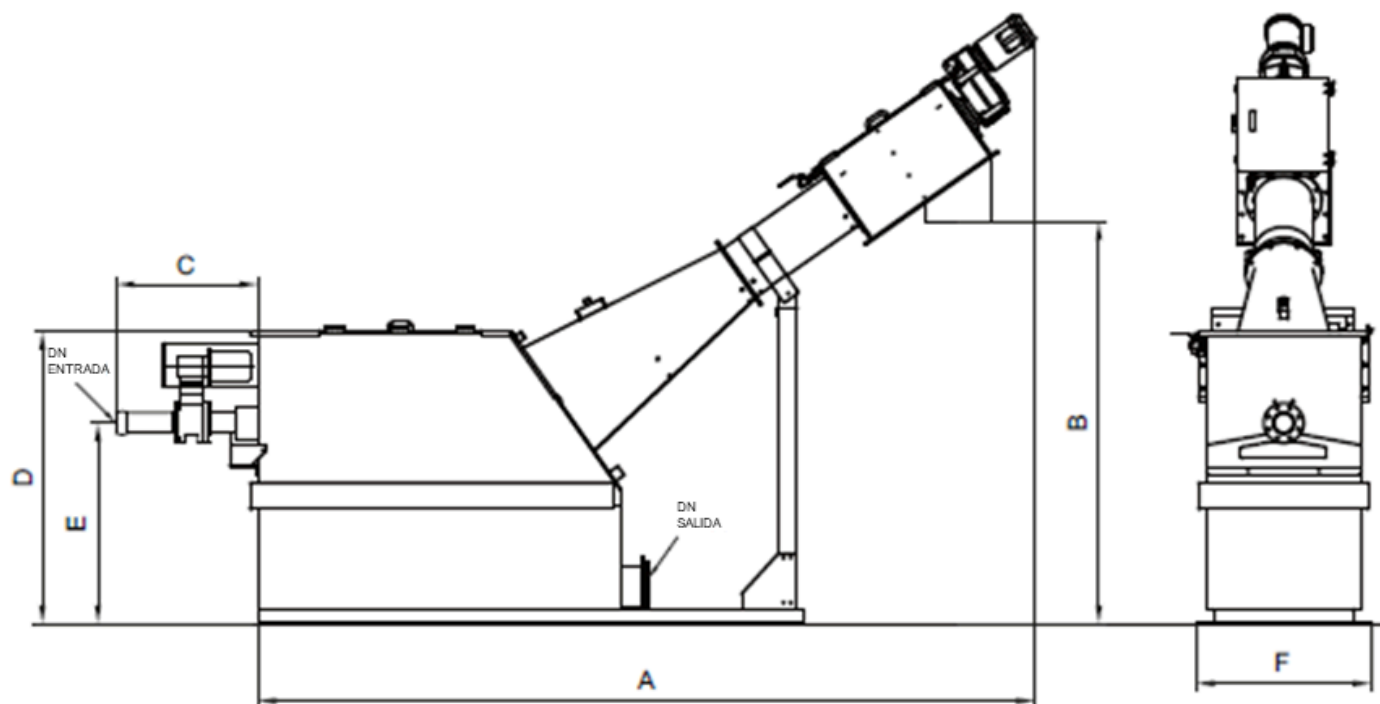

Documento controlado:

WWS-FT-X-PRE-001-R000

Adaptado por:

J.A

Fecha adaptación:

6/1/2026

Revisado por:

J.P

Fecha de revisión:

30/1/2026



<https://waterwises.com/>

Página:

46

## TRATAMIENTO DE FOSAS – SEP 2 CRIBADO Y DESARENADO

### DESCRIPCIÓN

El SEP 2 es un equipo utilizado para el pretratamiento de cribado y desarenado de aguas residuales provenientes de fosas sépticas. Recibe el efluente directamente desde el camión cisterna a través de un acoplamiento rápido tipo Perrot DN100. El proceso de tratamiento se desarrolla en varias etapas:



ETAPA	DESCRIPCIÓN
Cribado de sólidos gruesos	El efluente pasa a través de una rejilla que retiene partículas de gran tamaño. Los residuos retenidos son lavados y compactados antes de su descarga.
Separación de arenas y partículas pesadas	El efluente filtrado ingresa a la cuba de decantación. Un sistema de inyección de aire favorece la sedimentación de partículas pesadas en el fondo. Un tornillo horizontal transporta los sólidos hacia el punto de acumulación y un tornillo extractor retira los sólidos decantados.
Lavado y compactación	El equipo incorpora un tanque de recepción con acoplamiento rápido y válvula de bola motorizada. La cuba de decantación cuenta con tornillo de recolección inferior y sinfín extractor de arenas. Tanto el tanque de recepción como el filtro-tornillo disponen de sistemas de lavado que eliminan la materia orgánica adherida antes de la compactación y descarga.

### CARACTERÍSTICAS DE CONSTRUCCIÓN

CONCEPTO	ESPECIFICACIÓN
Tornillo sinfín	Fabricado en acero al carbono de alta resistencia o acero inoxidable AISI 304/316.
Estructura	Construida en acero inoxidable AISI 304/316.
Tamiz del filtro-tornillo	Lámina perforada con apertura de 6 mm.
Protección del canal de transporte	Placas de deslizamiento en acero inoxidable AISI 304/316.
Caudal de diseño	50 m <sup>3</sup> /h y 100 m <sup>3</sup> /h.

Documento controlado:

WWS-FT-X-PRE-001-R000

Adaptado por:

J.A

Fecha adaptación:

6/1/2026

Revisado por:

J.P

Fecha de revisión:

30/1/2026



<https://waterwises.com/>

Página:

47

## DIMENSIONES DEL SEP 2 Y SEP 3 – SISTEMA DE PRETRATAMIENTO DE CRIBADO Y DESARENADO

MODELO	CAUDAL [m <sup>3</sup> /h]	Lt [mm]	L [mm]	Hi [mm]	Ho [mm]	W [mm]	C [mm]	Hc [mm]	DN Entrada	DN Salida	
SEP 2	50	100	6010	7212	1500	1315	950	850	1200	DN100	DN200
SEP 3	50	100	6010	7462	1500	1315	1135	950	1300	DN100	DN200

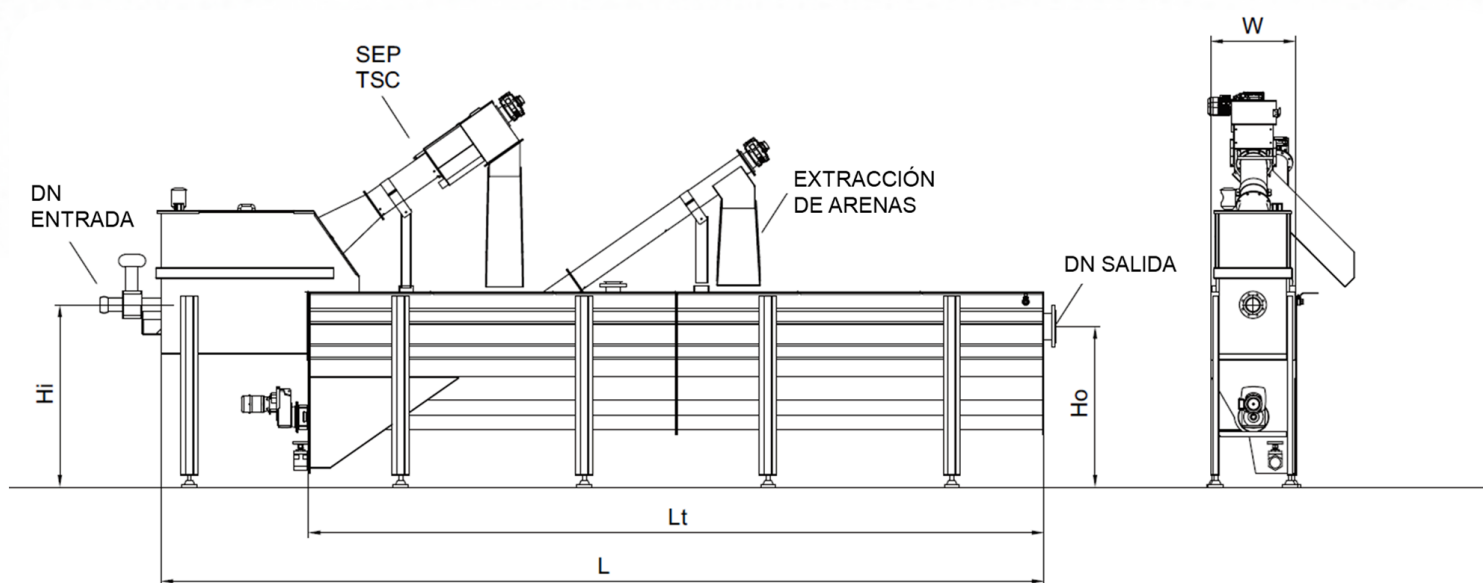

+57 3107665112



jm.pinedad@waterwises.com



Cra 124a #18a-81, Bogotá, Colombia



Avenida 6 #14N 31 Oficina 501, Cali, Colombia

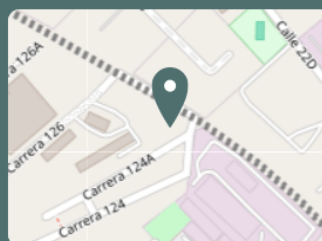

Bogotá

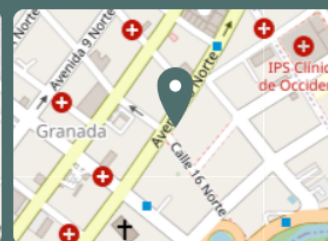

Cali



Documento controlado:

WWS-FT-X-PRE-001-R000

Adaptado por:

J.A

Fecha adaptación:

6/1/2026

Revisado por:

J.P

Fecha de revisión:

30/1/2026



<https://waterwises.com/>

Página:

48